

CERAMICA MODELATĂ LA ROATĂ DIN VESTUL *GERMANIEI* *MAGNA* ȘI PARALELE EI ÎN CADRUL CULTURII SÂNTANA DE MUREȘ – ČERNEAHOV*

Morten Hegewisch

În diversele zone ale *Barbaricum*-ului european producția ceramicii modelate la roată începe în perioade diferite. În estul Europei centrale acest fenomen a avut loc mult mai devreme decât în partea sa vestică. Prin studiul de față ne-am propus să urmărim evoluția acestei categorii ceramice în partea apuseană a Europei centrale, urmând ca mai apoi să încercăm conturarea influențelor exercitate dinspre regiuni și grupuri culturale din Europa estică, cu precădere din direcția culturii Sântana de Mureș-Černehov.

Grupuri și tipuri de ceramică lucrată la roată

În vestul *Germaniei Magna* ceramica lucrată la roată apare pe parcursul secolului al III-lea p. Chr. Până atunci, în necropolele și așezările din acele zone este cunoscută, cu excepția vaselor de producție provincial-romană, doar ceramică lucrată cu mâna. Olăria modelată la roată reprezintă un indiciu al epocii romane imperiale târzii și epocii migrațiilor, constatarea fiind valabilă atât pentru partea de vest, precum și pentru regiunile estice ale Europei centrale (fig. 1). Pentru început, ne-am propus să prezentăm separat grupurile de ceramică lucrată la roată pentru fiecare zonă geografică distinctă, urmând apoi o expunere generală asupra evoluției lor comune¹. Ceramica lucrată la roată este cunoscută în următoarele zone ale Europei centrale:

A. Teritoriul din preajma orașului Hannovera, în Saxonia de Jos. Descoperirile prezente aici sunt cunoscute sub termenul de „ceramică lucrată la roată de tip Hannovera” („Hannoversche Drehscheibenkeramik”²) și sunt răspândite cu preponderență pe valea Leine-Inerstetal. M. Dieke a reușit să evidențieze pentru ceramica de tip Hannovera următoarele categorii: 1. oale/castroane (terine); 2. castroane puternic profilate, cu gâtul ușor asemănător unei pâlnii; 3. castroane cu profilul de forma literei „S”, cu sau fără o bombare bruscă a corpului; 4. castroane scunde, cu pereții verticali; 5. castroane scunde biconice; 6. oale biconice cu gâtul îngust; 7. oale cu gâtul

* Traducerea din limba germană a fost efectuată de către dr. Alexandru Popa.

¹ Regretăm faptul că nu putem propune cititorului în cadrul acestui studiu o privire de ansamblu asupra tuturor grupurilor de ceramică lucrată la roată. Demersul ar fi fost oportun și binevenit, dar în mod necesar ar trebui însoțit de o analiză riguroasă a tuturor grupărilor regionale. Țin să menționez că acest studiu a fost posibil grație unei burse, facilitate de Serviciul German de Schimb Academic (DAAD, Bonn) prin intermediul Asociației Tinerilor Istorici din Moldova. Mulțumesc colegilor Alexandru Popa și Sergiu Musteață pentru invitația de a vizita Moldova. Adresez mulțumiri cordiale și doamnei Kerstin Förster (Kamenz) pentru ajutorul acordat la pregătirea ilustrației.

² Termenul „Hannoversche Drehscheibenware” a fost introdus în 1977 de V. Zedelius, cu scopul de a diferenția această categorie de vase în interiorul grupeii Braunschweig („Braunschweiger Gruppe”) (ZEDELIUS 1977, 451 ff.)

îngust/„butelii”; 8. boluri; 9. strecurători (fig. 2)³. Privitor la cronologia acestei categorii de ceramică lucrată la roată, M. Dieke a stabilit că o datare precisă a ei nu este posibilă, rezumându-se la indicarea cadrului cronologic general în secolele IV–VI p.Chr.

B. Regiunea din preajma orașelor Braunschweig și Osnabrück, ca și cea de pe ambele maluri ale cursului mijlociu al râului Leine. Ceramica lucrată la roată din aceste zone este cunoscută sub numele de „ceramică lucrată la roată de tip Braunschweig”. Spectrul formelor olăriei de acest tip este alcătuit în mare măsură din boluri cu picior, caracterizate prin ornamentul plastic (brâuri și caneluri) și care corespund în mare parte tipului de vase cu „formă generată de decorul plastic”⁴, definit de către D. Gaedtker-Eckardt (fig. 3.1–4). La alte boluri cu picior marginile sunt profilate mai ascuțit (fig. 3.5–6). O mică parte a vaselor de acest tip nu au piciorul clar profilat, respectiv delimitat. Printre aceste forme întâlnim atât vase cu profilul drept, cât și de forma literei „S” (fig. 3.11–14). Ceramica lucrată la roată din această categorie provine de cele mai multe ori din necropole, unde osemintele incinerate erau depuse de regulă în așa-numitele „urne-boluri”. Alte forme de vase, în afara acestor forme de boluri, se întâlnesc foarte rar, ca de exemplu un exemplar cu picior sau doua pahare (fig. 3.15–17), situație care s-ar putea datora doar stadiului cercetării. Ceramica lucrată la roată de tip Braunschweig se mărginește în arealul ei de răspândire cu cea de tip Hannovera, ambele fiind uneori unite într-o singură categorie⁵. După M. Dieke, apare pentru prima dată în secolul III p.Chr., fiind semnalată și pe durata secolului următor. B. Ludowici, în una dintre ultimele lucrări, limitează varietatea repertoriului ceramicii de tip Braunschweig la doar două forme, cu în total patru variante⁶. Pentru acestea două, autoarea admite o datare doar în secolul al IV-lea⁷; de asemenea, se crede că cazul în care repertoriul formelor ar fi mai larg, ar fi posibilă o poziționare inclusiv în secolul al III-lea („tipul Rebenstorf”)⁸, dar numai pe baza celor câteva fragmente ceramice cunoscute acest fapt este greu de urmărit cu siguranță.

C. Categoriei olăriei lucrate la roată îi este atribuită ceramica de tip „black-wheel-made-pottery” (fig. 4.1–12) și așa-numita ceramică „asemănătoare cu *terra nigra*” (fig. 4.13–17)⁹. Producția „ceramicii negre modelate la roată” se asociază în mare măsură, după van Es, cu ceramica lucrată cu mâna de tipurile B și C („Trichterschalen”), cea din urmă fixând și poziția cronologică, anume în sec. al III-lea¹⁰. Arealul ei de răspândire cuprinde regiunile de nord ale Olandei și Germaniei. Ceramica „asemănătoare cu *terra nigra*”, cunoscută și sub numele de „blaugraue Küstenkeramik”, se plasează din punctul de vedere al realizării tehnologice între *terra nigra* și ceramica cu pereții zgrunțuroși¹¹. Este vorba despre o categorie ceramică cel mai frecvent apreciată ca fiind una de factură provincial-romană. Datorită concentrării masive a descoperirilor de acest tip, precum și pe baza prezenței zăcămintelor necesare de lut, se presupune că provine din regiunea van Waas, dintre Antwerpen și Gent¹². Conform părerii lui J. H. F. Bloemers, această ceramică se datează în secolele II/III¹³. Pentru

³ DIEKE 2000, 104 ff. Rămâne sub semnul întrebării în ce măsură toate formele atribuite de autoare acestui grup aparțin cu adevărat spectrului formelor specifice ceramicii de tip Hannovera, cel puțin în baza reconstrucției vasului din fig. 14.10, care ține mai degrabă de vasele *terra nigra*. Vom mai reveni asupra vaselor de acest tip în cele ce urmează.

⁴ GAEDTKE-ECKARDT 1991, tipurile S11–S12, 57 ff., fig. 15.

⁵ DIEKE 2000, 124.

⁶ LUDOWICI 2005, 53 ff., fig. 6.

⁷ LUDOWICI 2005, 56.

⁸ LUDOWICI 2005, 113 ff.

⁹ VAN ES 1967, fig. 78–83.

¹⁰ VAN ES 1967, 168.

¹¹ BLOEMERS 1978, 254 ff. Aici întâlnim un alt grup regional, cunoscut sub numele de „kustardewerk”.

¹² BLOEMERS 1978, 265; DIEKE 2000, 136.

¹³ BLOEMERS 1978, 265.

vasele de tip „black-wheel-made-pottery”, G. Mildenerger a stabilit că zona lor de proveniență urmează a fi căutată cu siguranță în teritoriul locuit de germanici¹⁴. Asemănarea dintre „black-wheel-made-pottery” și cupele cu picior de tip B și C¹⁵, ne permite să punem la îndoială producția romană a acestei categorii de ceramică. În ce măsură această supoziție a noastră este adevărată și care este în acest context situația ceramicii „asemănătoare cu *terra nigra*”, sunt întrebări la care poate răspunde doar cercetarea olandeză¹⁶.

D. În landul Nordrhein-Westfalen ceramica lucrată la roată este cunoscută din regiunea Ostwestfalen. De aici provine doar un număr mic de vase, așa încât despre un grup ceramic independent nu poate fi vorba. Sunt cunoscute: 1. boluri bitroconice; 2. tipul Ravensberg; 3. tipul Holzhausen-Oldendorf.

Bolurile bitroconice (1) au fost analizate pentru ultima dată de D. Bérenger¹⁷. Ca urmare a acestor cercetări, s-a stabilit că această ceramică este cea mai târzie și datează din secolul al IV-lea (fig. 5.4). Vasele, de cele mai multe ori cu o conformație tripartită, au marginile accentuat profilate, uneori însă se observă o trecere lentă de la buză spre gâtul vasului. După Bérenger, această ceramică nu poate fi legată de influențe străine, ci urmează a fi privită ca o „dezvoltare a spectrului de forme” caracteristic ceramicii germanice de tip Rhein-Wese¹⁸.

Tipului Ravensberg (2) îi sunt atribuite oalele cu corpul bombat, vase care au profilul mai ales sub formă de „S” (fig. 5.1–3), decorate uneori cu benzi de linii vălurite și amprente de unghii. Puținele exemplare ale acestui tip de ceramică sunt răspândite în depresiunea Ravensberg, între Munții Wiehn și Pădurea Teutoburg¹⁹.

Tipul Holzhausen-Oldendorf (3) a fost prezentat în 1935 de Rafael von Uslar, fiind numit inițial doar „tipul Holzhausen”²⁰ și abia mai apoi drept tipul „Holzhausen-Oldendorf”. Începând cu 1972 această formă de vas este pusă în legătură directă cu grupul „Chenet 342/Pirling 273”. Cele două forme amintite sunt ambele încă mult discutabile și în același timp foarte importante, mai ales pentru că reprezintă arta ceramică germanică pe pământ roman. Asupra discuției lor vom reveni. Ceramica lucrată la roată din Nordrhein-Westfalen mai este reprezentată de bolurile care se leagă, *grosso modo*, de repertoriul formal al tipurilor Braunschweig sau Hannover. Unele forme unicate, asemeni vasului cu gura îngustă de la Destel, datat în secolul al treilea, ne permit să estimăm că ansamblul inițial de forme era mult mai mare (fig. 5.5)²¹.

E. Unei categorii de ceramică care se răspândește doar în partea de nord a Landului Hessen aparține și forma Chenet 342 (Chenet 342/Pirling 273). Conform mențiunilor anterioare, această formă are legături cu tipul Holzhausen-Oldendorf. Încă în 1935 R. v. Uslar a presupus primul că tipul germanic de vase Holzhausen-Oldendorf ar fi fost produs după un model roman²². El a pledat, de asemenea, pentru recunoașterea formei Uslar II drept model pentru unele forme de *terra nigra*²³.

¹⁴ MILDENBERGER 1972, 122.

¹⁵ VAN ES 1967, fig. 98; 100; 101.

¹⁶ Adresăm mulțumirile cuvenite d-lui M. Erdrich pentru sfaturile cu privire la această tematică.

¹⁷ BÉRENGER 1996.

¹⁸ BÉRENGER 1996, 17.

¹⁹ BEST ET AL. 1999, 51 ff.

²⁰ VON USLAR 1935, 249–256.

²¹ VON USLAR 1935, fig. 2, 8.

²² VON USLAR 1935, 249–256. R. von Uslar presupunea că tipul *Holzhausen-Oldendorf* ar putea fi pus în legătură cu anumite vase de tip *terra nigra*. Drept model, autorul amintește tipul *Alzey 29* (VON USLAR 1935, n. 15). O evoluție în direcție inversă, adică o anumită dependență a ceramicii germanice lucrate cu roata de ceramica provincial-romană, von Uslar o respinge cu vehemență (VON USLAR 1935, 255).

²³ VON USLAR 1938, 15 ff.; 63 ff.

În 1972 descoperirile de *terra nigra* din Hessen și alte regiuni au fost în detaliu analizate de către G. Mildenerger. El a cartat descoperirile formei Chenet 342, a analizat distribuția în spațiu și în timp a bolurilor cu picior de factură *terra nigra*, cât și a ceramicii *sigillata* decorată cu roțița, ajungând la concluzia că bolurile cu picior aparținând speciei *terra nigra* se leagă mai mult de ceramica germanică, decât de cea de factură provincial-romană. Această concluzie se bazează pe faptul că în secolele II și III bolurile și alte vase cu picior din categoria terinelor sunt specifice atât germanicilor din spațiul dintre Rhein și Weser, precum și la cei din regiunea de litoral a Mării Nordului. „Bolurile de factură *terra nigra*” sunt asemănătoare cu forma Uslar II și creează impresia unor exemplare executate la roată, dar la dimensiuni micșorate²⁴. Această ipoteză a fost primită critic, mai ales de către arheologii preocupați de istoria și arheologia provinciilor din zona Rinului, de asemenea de către R. Halpaap²⁵, W. Best²⁶ sau M. Kempa²⁷. Astfel de particularități, ca decorul și morfologia pastei, i-au permis lui R. Halpaap să afirme că forma Pirling 273/Chenet 342 își are rădăcinile în ceramica belgică („belgische Ware”) din perioada Flavilor, așa încât în secolele al II-lea și al III-lea aceste forme să se afle la capătul unei evoluții produse exclusiv în mediu provincial roman²⁸. Pentru autorii în cauză, bolurile cu picior de tip *terra nigra* (Chenet 342/Pirling 273) reprezintă o categorie de vase de tradiție provincial-romană (galo-romană), ca formă, morfologie a pastei și tehnică de execuție²⁹. Apropierea tipologică între grupurile ceramice Chenet 342/Pirling 273 și Holzhausen-Oldendorf sau forme comparabile descoperite în unele situri din *Germania libera* și chiar printre mormintele orizontului Hasleben/Leuna au rămas neexplicate în lucrările autorilor amintiți.

În 1979, ceramica din această categorie a fost analizată de D. Rosenstock, care nu a negat ipotezele lui Mildenerger³⁰, iar în 1998 discuția a fost extinsă de Michael Erdrich la categoria „blaugrauen Küstenkeramik”, amintită deja mai sus. În afară de aceasta, el a reușit să dateze grupul „Chenet 342/Pirling 273”, pe baza unor date dendrologice dintr-o fântână, în prima jumătate a secolului al IV-lea. De asemenea, datarea lui Erdrich se sprijină și pe descoperirile funerare³¹. Pe această cale, autorul a reușit să explice relația dintre ceramica lucrată la roată de tradiție germanică și grupul Chenet 342/Pirling 273. Astfel, ceramica de tipul Holzhausen-Oldendorf datează de la sfârșitul secolului al III-lea și își încheie circulația la începutul sec. IV, de unde rezultă că ceramica de factură germanică este mai timpurie decât vasele *terra nigra* de tip Chenet 342/Pirling 273 din teritoriile provinciale. Cu ajutorul datelor dendrocronologice prezentate de Michael Erdrich se pot obține noi referințe cu privire la procesul complicat de constituire a formelor ceramice specifice germanilor din interfluviul Rhein-Weser pe parcursul secolului al II-lea. Odată cu preluarea roții rapide, olarii din *Barbaricum* nu și-au însușit și forme ceramice noi, ci au continuat mai departe tradițiile locale, producând forme larg răspândite în perioada anterioară. Amplasarea așezărilor germanice pe ambele maluri ale Rinului a condus la dispariția graniței stricte între Imperiu și *Barbaricum*, fapt care a impulsionat, la rândul său, migrarea în ambele direcții a formelor tradiționale pentru fiecare mediu cultural. După părerea lui Erdrich, ca urmare a stabilirii unor triburi germanice în interiorul Imperiului, a fost posibil ca atelierele de olărie din

²⁴ VON USLAR 1938.

²⁵ HALPAAP 1983.

²⁶ BEST ET AL. 1999, 55.

²⁷ KEMPA 1995.

²⁸ HALPAAP 1983, 297 ff., n. 661.

²⁹ HALPAAP 1983, 297.

³⁰ ROSENSTOCK 1979, 224.

³¹ ERDRICH 1998, 878, atrage în discuție descoperirea din mormântul 1273 de la Krefeld-Gellep. Complexul include un bol de tip Pirling 273, împreună cu un *foliis* al lui Constantin cel Mare (313 p.Chr.).

Germania Inferior și *Gallia* de nord-vest să ajungă în sfera de influență a grupurilor germanice³². Drept rezultat, acești noi locuitori provinciali au început să producă cu tehnologia romană ceramică cu forme tradițional germanice. Acestei categorii de vase îi sunt atribuite numeroasele boluri cu picior, fie lucrate cu mâna, fie la roată, spectrul formal oscilând de la tipurile Uslar II, Holzhausen-Oldendorf și până la Chenet 342/Pirling 273. Important din toată această discuție considerăm faptul că formele tradiționale germanice s-au răspândit în mediul provincial roman, chiar dacă erau produse în tehnica specifică romanilor, nefiind înlocuite de formele de tradiție romană³³.

F. Forme marcante provin din interfluviul Elba mijlocie – Saale, unele dintre ele fiind adunate de S. Dušek (fig. 6.1–8)³⁴. În Leuna au fost descoperite pahare cu pliseuri verticale, carafe cu brâuri orizontale, generate în timpul modelării, boluri cu picior și boluri cu profilul în formă de „S” (fig. 6. 1–6). Aceste categorii de vase sunt comparabile cu cele din Turingia, fără a fi identice acestora. Unele dintre ele par a reprezenta transpuneri germanice ale unor modelele romane, dar aceasta rămâne o presupunere greu de controlat. Spectrului de forme mai aparțin de asemeni carafele legate de vasele de tip *terra nigra* (fig. 6.7–8).

G. În Turingia ceramica germanică lucrată la roată nu este cunoscută. Vasele modelate în această tehnică sunt aici de regulă legate de formele romane și urmează a fi puse pe seama centrului de olărit de la Haarhausen. Această ceramică de factură sigur romană era produsă, conform ipotezei mai vechi a lui W. Schlüter, pentru centrele politice ale grupului Haßleben/Leuna³⁵, chiar dacă mai recent această categorie de vase este cunoscută și din alte circa 170 de locuri de descoperire din depresiunea Turingiei³⁶.

H. Regiunea Mecklenburg-Vorpommern pare să ocupe o poziție secundară ori subordonată în ceea ce privește răspândirea ceramicii lucrată la roată. Aici nu se observă zone cu o răspândire densă a ceramicii din această categorie, fiind posibilă doar discutarea unor forme aparte. La acestea se referă tipul așa-numit „Lassahn” (fig. 9)³⁷. Această ceramică timpurie se remarcă prin faptul că este greu de recunoscut ca una confecționată la roată, deoarece este doar ajustată la roata rapidă, după confecționarea inițială la roata înceată. Particularitatea specifică acestor vase sunt canelurile orizontale, care se observă, însă, în foarte puține cazuri în Mecklenburgul de vest și estul Holstein-ului.

I. Și în Landul Sachsen-Anhalt varietatea formelor vaselor publicate până la momentul actual este foarte restrânsă. Sunt documentate bolurile bitronconice, bolurile accentuat profilate (fig. 7.3), urne-terine (fig. 7.2)³⁸, la fel ca și vasele miniaturale (fig. 7.1). În comparație cu Turingia, aici pot fi remarcate vase lucrate la roată cu influențe provincial-romane evidente (fig. 7.4).

J. Din zona Altmark provin de regulă doar forme singulare. Acest fapt documentează, probabil, explicația că, asemenea altor regiuni, spectrul de forme a fost mult mai larg decât cel cunoscut de noi la un moment dat³⁹. Din zonă sunt cunoscute boluri cu picior (fig. 7.5), boluri cu gura largă (fig. 7.6) sau forme cu profil apropiat de cel al situlelor (fig. 7.7). În afară de acestea, în Altmark mai sunt cunoscute forme masive, cu corpul sferic și marginea clar pronunțată (fig. 7.8)

³² ERDRICH 1998, 882.

³³ Autorul prezintă aici doar foarte pe scurt rezultatele unei discuții complicate și de lungă durată. Mai pe larg, a se vedea ERDRICH 1998.

³⁴ DUŠEK 1992, 72 ff.

³⁵ SCHLÜTER 1970, 117 ff.

³⁶ DUŠEK 1992, 103.

³⁷ HEGEWISCH 2006, n. 43.

³⁸ După BECKER 1996, 30, n. 175, aceste forme se datează în faza C2.

³⁹ LEINEWEBER 1997, 59, lista 22.

ori forme care au un profil tripartit, cu trecere bruscă de la un segment la altul (fig. 7.9–11). În necropola de la Borstel sunt documentate două vase cu ornament sub formă de linii vălurite, care după părerea lui R. Leineweber reprezintă un fenomen interregional⁴⁰.

K. Spațiul dintre Elba și Oder a fost apreciat de către J. Schuster drept zonă de maximă răspândire a vaselor lucrate cu roata. Acestea i se mai adaugă regiunile Teltow, Niederlausitz, interfluviul Elba-Elster și Bautzen⁴¹.

O formă rară, dar răspândită pe spații largi, o reprezintă vasele de tip *Riedebeck*⁴². Această conformație demonstrează importanța formelor ceramice de tip Sântana de Mureș-Ćernehov pentru dezvoltarea ceramicii lucrate la roată la germanii vestici.

Apariția și evoluția ceramicii lucrate la roată din spațiul vest-germanic

Ceramica lucrată cu mâna din nordul și centrul Germaniei se distinge printr-un număr redus de forme care își au rădăcinile în epoca romană timpurie. Pe baza formelor, dar și a ornamentelor acestei categorii de vase de lut, putem distinge regiuni clar separabile. La un anumit moment, definit doar la modul general prin secolul III p. Chr., în acest mediu pătrunde ceramica lucrată la roată. În același timp, s-a putut stabili că în partea de vest a spațiului germanic utilizarea ceramicii lucrate la roată a început mai târziu decât în teritoriul est-germanic, unde după datele Halinei Dobrzańska noua tehnologie este documentată cel târziu din faza C1a⁴³. Influențele reciproce între ceramica lucrată cu mâna și cea la roată sunt foarte slab documentate. Ambele categorii de vase se deosebesc atât prin formă, cât și prin decorul lor; o „lume a formelor vechi, redată în tehnica nouă” nu există.

Ceramica lucrată cu mână apare într-o multitudine de forme și ornamente, fiind rezultatul creativității numeroșilor olari, care în cadrul unui meșteșug casnic încercau să facă față necesităților zilnice.

Producția de vase cu ajutorul roții olarului a însemnat apariția unor forme influențate de tendința spre uniformitate, respectiv cu mai puține opțiuni de manifestare a individualismului și a creativității, fiind vorba mai degrabă de o diviziune socială (specializare) a acestui meșteșug. Aceste forme, mai mult sau mai puțin standardizate, în funcție de regiuni, își fac apariția în spațiul vest-germanic în mod spontan, adică fără a fi precedate de anumite forme cu caracter de tranziție. Apariția ceramicii lucrate la roată pare a fi atât de bruscă din cauza lipsei unui sistem cronologic stabil și durabil, care să fi fost elaborat pentru olăria din această vreme. În baza cercetărilor mai recente, se poate admite că fenomenul lansării ceramicii lucrate la roată a durat și în spațiul vest-germanic o perioadă de timp mai îndelungată decât s-a presupus până acum, adică s-a produs în jurul anului 300 p. Chr., odată cu cristalizarea orizontului Haßleben-Leuna. Ceramica timpurie pare a fi fost confecționată la roata lentă. Acestei categorii îi aparține în primul rând ceramica din necropola de la Schweinitz, Lkr. Wittenberg, prezentată de H. Geisler în 1978. Cu totul curioasă ni se pare aici producția la roată înceată a vaselor în formă de baniță⁴⁴. Asupra unui fenomen asemănător din cadrul culturii Przeworsk a atras atenție în 1976 S. Pazda; în contextul publicării cuptoarelor de olărie din Silezia de Jos el prezenta și ceramică de calitate slabă, cu urme vagi de prelucrare pe roata olarului⁴⁵.

⁴⁰ LEINEWEBER 1997, 59.

⁴¹ SCHUSTER 1998, 203.

⁴² HEGEWISCH 2006.

⁴³ DOBRZAŃSKA 1990, 22 f.; 27 f.

⁴⁴ Vasele din complexe 5 și 11: GEISLER 1978; GEISLER 1979, fig. 17, 5.6.

⁴⁵ PAZDA 1976, 201.

Din landul Mecklenburg-Vorpommern sunt cunoscute și alte grupuri de ceramică (Tipul Lassahn), care datorită unei prelucrări secundare nu mai pot fi distinse drept vase lucrate la roată (fig. 9.1, 3–4). Un exemplu elocvent îl reprezintă ceramica de la Berlin-Britz „Hufeisenteich”, unde încadrarea în categoria vaselor lucrate la roată s-a reușit doar prin intermediul unor analize arheometrice ale unor fragmente ceramice care la exterior nu purtau urme vizibile de fabricare la roată⁴⁶. Importanța științifică a acestui experiment rezidă în faptul că doar cu metode convenționale se pot face uneori aprecieri false asupra modului de confecționare a ceramicii din epoca romană.

Olăria de calitate, lucrată la roată, se pare că a putut avea rădăcini locale, datorându-se și posibilității de evoluție a profesionalismului olarilor. J. Schuster consideră că cea mai veche descoperire a unui vas lucrat la roată ar proveni din mormântul 62 de la Wilhelmsaue, Landkreis Oder-Spree, unde ca element de datare este cunoscut un bol de tip „Dragendorf 37” de la sfârșitul secolului al II-lea – a doua jumătate a sec. III⁴⁷. Descoperirile de la Hufeisenteich pot fi datate doar la modul general în faza C₁⁴⁸, așa încât intervalul precis al introducerii ceramicii lucrate la roată în vestul *Germaniei Magna* rămâne încă în umbra istoriei. Este interesant de menționat și faptul că din necropola de la Wilhelmsaue provine unica descoperire de ceramică lucrată la roată găsită într-un complex funerar. Această observație subliniază rolul deosebit și valoarea olăriei modelate la roată în perioada de început a producției sale, precum și a uneltelor cu care era confecționată⁴⁹.

1. Introducerea ceramicii lucrate cu roata nu s-a manifestat asemeni efectului unei explozii, răspândit instantaneu peste toată lumea germanică, ci a avut cu siguranță mai multe etape. Una dintre ele a fost cea de tranziție, pe durata căreia se producea un așa fel de ceramică, încât din cauza prelucrării finale a tuturor urmelor de confecționare nu mai poartă nici un însemn privitor la tehnica de modelare a vaselor.

2. Primele vase produse la roata olarului au avut forme simple, asemeni ceramicii cu profilul în formă de „S” sau vaselor în formă de banișă.

3. Pe baza puținelor descoperiri cunoscute putem presupune apariția mai timpurie a acestei tehnici de olărit în partea de est a Europei centrale, în comparație cu partea sa vestică, așa după cum mărturisesc descoperirile din necropolele de la Schweinitz și Wilhelmsaue⁵⁰.

4. Începutul procesului de extindere a ceramicii lucrate la roată este greu de determinat cu siguranță, probabil a avut loc la începutul fazei C_{1a}.

Influențe asupra evoluției ceramicii lucrate cu roata la germanici

Indiciile pentru geneza ceramicii lucrate la roată, fenomen prelungit pe o durată lungă de timp, nu ne permit să stabilim cu siguranță direcția din care fenomenul s-a extins spre *Germania Magna*. Una dintre ipotezele expuse până în prezent pune un accent sporit pe ideea autohtonismului în procesul de evoluție a olăritului. De exemplu, J. Schuster presupune că pentru apariția în masă a ceramicii lucrate cu roata într-o zonă depărtată de granițele Imperiului roman ar fi fost destule doar cunoștințele generale despre procesul de producție, începând cu confecționarea roții și până la construcția cuptorului⁵¹. Zonei îndepărtate de *limes*-ul roman,

⁴⁶ KOHTZ 1986, 172.

⁴⁷ SCHUSTER 1998, 204.

⁴⁸ KOHTZ 1986, 178.

⁴⁹ SCHACH-DÖRGES 1969, fig. 21; pentru o reconstituire, a se vedea fig. 11.

⁵⁰ J. Schuster recunoaște un „orizont de importuri” pe care îl datează în faza C_{1b}. Autorul în cauză amintește însă o înmormântare de la Wilhelmsaue cu o fibulă de tip Almgren VI.1, care datează, după toate probabilitățile, în faza C_{1a} (SCHUSTER 1998, 204 f.).

⁵¹ SCHUSTER 1998, 203.

respectiv fără influențe romane, autorul atribuie regiunile din interfluviul Elba-Odra, Niederlausitz, regiunea dintre Elba și Elster, limitată de Niederfläming și Lausitzer Grenzwall, la fel ca și Oberlausitz, în zona Bautzen⁵².

După părerea noastră, influența romană puternică se face observată atât prin intermediul unui șir întreg de vase întregi privite separat, cât și a anumitor particularități generale ale ceramicii examinate la modul general. Descoperirile de la Haarhausen reprezintă un nucleu de cristalizare și manifestare a culturii provincial-romane chiar în mijlocul acelor „spații depărtate” de granițele Imperiului. Profunzimea acestui fenomen a fost demonstrată mai recent de J. Bemann, care a evidențiat pe baza unui șir întreg de categorii și tipuri de descoperiri intensitatea, formele și durata influențelor romane asupra teritoriilor din Germania centrală⁵³. De menționat este rolul pe care îl dețin anumite persoane „particulare” în contactele romano-germanice.

Cunoașterea și apoi preluarea creativă de către meșterii germanici a elementelor olăritului roman, cu siguranță nu pot fi explicate prin lipsa unor aptitudini meșteșugărești. O producție în masă a ceramicii modelate la roată, asemeni celei de la romani, pare să fi fost mai puțin necesară. Pentru aceasta lipsea atât cererea masivă, precum și consumatorul de „masă”, asemănător, de exemplu, armatei la romani. Cu excepția teritoriilor din Turingia, metodele și tehnologia olăritului germanicilor erau suficiente pentru producția cantității cerute de ceramică lucrată la roată, fapt demonstrat cu lux de amănunte de atelierele de olărit de la Igołomia, woj. Malopolskie⁵⁴.

Un exemplu elocvent al influențelor romane în olăritul germanic îl reprezintă vasul lucrat la roată din deja amintita necropolă de la Schweinitz. Cel din mormântul 6 (fig. 13) este ornamentat cu o scenă de vânătoare, în care un călăreț urmărește un animal cu coarne, o altă figură de animal ar putea să reprezinte un câine sau o pisică sălbatică. Această imprecizie s-ar putea datora faptului că meșterului nu-i era cunoscut animalul de pe vasul de import folosit drept model. În acest caz concret, probabil că decorul reprezintă o copie a motivelor de pe vasele de tip Dragendorf 37, fiind posibilă doar o datare generală în secole III sau IV p.Chr.⁵⁵ Acest vas ține de descoperirile puțin numeroase care vin să arate cum motivele decorative romane – așa cum ele apar pe pereții vaselor de tip *terra sigillata* – au influențat ornamentica vaselor germanice. În același timp, acest caz ilustrează și atitudinea cu care erau tratate obiectele legate de importurile din imperiu și totodată cât de complicat era pentru meșterii din *Barbaricum* să pătrundă esența olăritului roman, atât ca tehnică de producție, dar și sensul motivelor decorative.

Imitații de *terra nigra* și a particularităților ei tehnice

Un alt exemplu de influență romană asupra ceramicii germanice îl reprezintă ceramica de tip *terra nigra*. Această categorie de vase este tipică pentru epoca romană târzie din regiunile de pe ambele maluri ale Rinului, fiind documentată pe alocuri și în fazele mai timpurii ale epocii romane⁵⁶. Ceramica de tip *terra nigra* se deosebește prin faptul că este „confectionată la roată și arsă reducător, astfel încât după ardere ea devine neagră sau cenușie-întunecată”⁵⁷.

În 1953, Edgar Denninger și Heinz Ebinger au efectuat o serie de experiențe prin care au reușit să documenteze unele momente foarte interesante din tehnica olăritului. Spre exemplu,

⁵² SCHUSTER 1998.

⁵³ BEMMANN 2004.

⁵⁴ DOBRZAŃSKA 1990.

⁵⁵ GEISLER 1979.

⁵⁶ O compilație a celor mai importante complexe la BERNHARD 1984/85, fig. 53–55.

⁵⁷ KOCH 2002, 206.

ceramica din pastă de lut roșu, pregătită după model antic, în cursul arderii la negru poate deveni cenușie la 850 °C în cazul în care în camera de ardere pătrunde prea mult oxigen. În acest fel, ceramica cenușie confecționată în *Germania Magna* poate fi apreciată drept fază incipientă a ceramicii de culoare brun-închisă sau profund neagră din provinciile romane. În cazul în care după înfierbântare cuptorul era sigilat, așa încât să nu pătrundă aer în el, ceramica arsă în acest mod avea suprafața profund neagră⁵⁸. Dacă sigilarea cuptorului nu era reușită (completă), vasele căpătau o suprafață cu pete cafenii-roșietice⁵⁹.

Importanța ceramicii *terra nigra* este determinată de cel puțin doi factori. În primul rând, ea era produsă atât în provinciile romane cât și în *Barbaricum*. În al doilea rând, prin intermediul ei se pot observa influențele formelor germanice asupra producției ceramice a romanilor din provincii. În momentul actual este general acceptat faptul că *terra nigra* se producea în cantități importante și în afara provinciilor. Drept argument, amintim așezarea olarilor de la Haarhausen, în care meșteri foarte probabil de proveniență provincial-romană confecționau vase lucrate la roată de tradiție romană, răspândite în așezările și mormintele germanice din regiune⁶⁰. Una dintre acele imitații de *terra nigra* și a ornamentelor ei dificil de identificat o reprezintă vasul de la Rebenstorf Lkr. Lüchow-Dannenberg (fig. 17. 2), care este atribuit grupului Braunschweig și care a fost datat în perioada secolelor III–IV⁶¹. Vasul are profilul segmentat și poartă la gât și pe linia diametrului maxim câte un brâu. Un vas care se aseamănă prin structură și proporții cu produsele de tip *terra nigra* provine dintr-o așezare de la Worms, fiind datat de către H. Bernhardt la sfârșitul secolului al III-lea p.Chr. (fig. 17.1)⁶². Din Haarhausen, Lkr. Arnstadt, provine o serie de vase cu umerii înalți și cu brăuri bine pronunțate pe corp (fig. 17.3)⁶³. Acest exemplar este comparabil cu vasul accentuat profilat de la Wechmar, Lkr. Gotha (fig. 17.4)⁶⁴.

De amintit ar fi și vasul din situl de la Weimar-Ehringsdorf (fig. 17.5), după părerea lui S. Dušek un exemplu pentru ceramica produsă în centrul de la Haarhausen⁶⁵ și care ar trebui să fie de proveniență romană (are o buză specifică mai mult ceramicii germanice)⁶⁶. Ne sunt cunoscute două vase ce au partea superioară modelată în acest fel. Unul aparține epocii romane târzii (fig. 17.6) și celălalt epocii romane timpurii (fig. 17.7). Acest fapt subliniază încă o dată încercările olarilor de obârșie germanică de a transfera unele particularități ale ceramicii romane asupra celei produse în *Barbaricum*, în cazurile amintite de noi, de fapt, cu mai puțin succes. Vasele de tip Waltersdorf accentuează această interpretare. Bolurile de acest tip au, de regulă, o conformație rotunjită, cu decor plastic, respectiv brăuri (fig. 18.1–5)⁶⁷. Din punct de vedere cantitativ, această ceramică este în minoritate și nicidecum uniformă. Cu toate acestea, sunt cunoscute o serie de forme asemănătoare, de dimensiuni diferite. Un profil complet are, de exemplu, bolul de la Byhleguhre, Lkr. Dahme-Spreewald (fig. 18.5)⁶⁸. Modele din mediul germanic nu ne sunt cunoscute, dar acestea ar putea fi presupuse eventual în cel provincial-roman. În discuție ar putea sta formele

⁵⁸ DENNINGER, EBINGER 1953, 67 f.

⁵⁹ KOCH 2002, 206.

⁶⁰ DUŠEK 1992.

⁶¹ DIEKE 2000, 129, fig. 53, 2.

⁶² BERNHARD 1985, fig. 18, 2.

⁶³ DUŠEK 1992, fig. 69, 11.

⁶⁴ KAUFMANN 1984, pl. 4, 15.

⁶⁵ S. Dušek menționează că vasele „de la Haßleben și cu siguranță cele de la Weimar-Ehringsdorf provin de la Haarhausen” (DUŠEK 1992, 72).

⁶⁶ DUŠEK 1999, 93.

⁶⁷ SCHUSTER 1998, 206.

⁶⁸ După SCHNEIDER 1959, fig. 5.

cu corpul sferic, asemeni celor de la Rheinzabern (fig. 18.6) sau din castrul de la Oberstimm (fig. 18.7), care poartă pe corp brăuri plastice și care se datează, după părerea lui H. Bernhard, în a doua jumătate a sec. III p.Chr.⁶⁹.

Influențe asupra ceramicii modelate cu roata, dar și a celei lucrate cu mâna, pot fi observate prin intermediul vaselor cu gâtul îngust. În mediul elb-germanic din epoca romană târzie și de la începutul epocii migrațiilor, atât în așezări, cât și în necropole, apar vase cu partea superioară îngustă, care datorită formei și dimensiunilor sunt amintite de regulă sub termenul de „sticlă/buteliu” (Flasche). Cele lucrate cu mâna, foarte compacte și scunde ca formă, se întâlnesc extrem de rar. Astfel de vase, lucrate la roată, cunoscute din partea vestică a *Barbaricum*-ului european indică o apropiere tipologică de tradiția germanică (fig. 14.1–8). Această observație este valabilă și pentru vasele din mormintele princiare de la Haßleben și Leuna (fig. 14.1–4). Asemănări clare între „sticlele (buteliile) cu umerii striati” și vasele romane nu se observă (fig. 14.1–4). Cu toate că producția avea loc în centre romane de olărit (asemeni celui de la Haarhausen), influențele asupra acestei forme speciale a ceramicii lucrate la roată sunt, spre marea noastră mirare, înainte de toate germanice.

În regiunile cu influențe romane dominante situația este inversă. Începând cu faza C3 aici sunt documentate vase cu corpul relativ zvelt, gâtul îngust și înalt, precum și cu marginea îngustă (fig. 15.1–6). Vasele de tradiție elb-germanică au forma corpului mai rotunjită și respectiv buza mult mai largă (fig. 14.1–8). Evoluția vaselor zvelte cu gâtul înalt nu are asemănări în spectrul de forme specifice germanicilor de pe Elba, ci este mai degrabă un fenomen tipic regiunilor din sud-vestul Germaniei actuale. Drept model ar fi putut servi „buteliile” de factură *terra nigra*, nucleul de răspândire al cărora se află, după părerea lui R. Koch, chiar în sud-vestul Germaniei actuale. Cartografierea recentă a acestui tip de vase indică prezența lor masivă în spațiul din dreapta Rinului⁷⁰. R. Koch atribuie aceste recipiente ceramicii *terra nigra*⁷¹. În același timp, H. Schach-Dörges semnalează că aceste „butelii” nu sunt prezente în mormintele fazei C₂, ci doar în acelea din a doua jumătate a secolului IV p.Chr., până spre anul 400 (C₃ târziu – D₁)⁷². În mormintele alamanice ele apar începând cu prima jumătate a secolului IV⁷³.

„Sticlele/buteliile” de factură *terra nigra* au buza profilată, umeri marcați de benzi plastice, partea inferioară de regulă neornamentată și fund bine subliniat (fig. 16), fiind privite drept produse germanice⁷⁴, apreciere datorată atât răspândirii, cât și producției acestor vase în partea dreaptă a Rinului. R. Koch presupune pe baza „tezaurului” de la Eßleben, Lkr. Schweinfurt (selectiv: fig. 16.1–3) o producție a unui meșter olar de origine germanică⁷⁵. Descoperirea cea mai răsăriteană a ceramicii de factură *terra nigra* provine de la Wansleben am See, Lkr. Mansfelder Land, mormântul 3 (fig. 6, 8), asemănându-se prin formă și decor cu un vas de la Lorch (fig. 16.6). O „buteliu” reconstituită, provenind din așezarea de la Hildesheim-Bavenstedt, Lkr. Hildesheim, documentează clar legătura către vasele asemănătoare de tip *terra nigra* (fig. 14.10). Compoziția gâtului și a buzei vasului sunt comparabile cu cele ale vasului cu corpul sferic de la Frankfurt a. M. „Riederwald”, mormântul de înhumare nr. 1 (fig. 16.5)⁷⁶.

⁶⁹ BERNHARD 1985, 38.

⁷⁰ SCHACH-DÖRGES 1999, fig. 11.

⁷¹ KOCH 1981, 598 f., fig. 9.

⁷² SCHACH-DÖRGES 1981, 651.

⁷³ SCHACH-DÖRGES 1981, 275.

⁷⁴ KOCH 1981, 598 f.; BERNHARD 1984/85, 104.

⁷⁵ KOCH 1981, 599.

⁷⁶ Un alt fragment din partea superioară a unui vas comparabil provine de la Haarhausen: DUŠEK 1992, fig. 10, IV.

Exemplul ceramicii și mai ales al tehnicii de producție provincial-romane nu a ocolit ceramica germanică, nici pe cea lucrată cu mâna și nici pe cea la roată. Această observație se referă și la formele documentate la Leuna și Haßleben. Vasele cu gâtul conic, care se îngustează în partea superioară (fig. 14.9; 15.7), nu corespund neapărat canoanelor tradiționale ceramicii germanice.

În concluzie, putem conchide că în teritoriul din sudul și sud-vestul Germaniei actuale vasele cu gâtul zvelt și îngust se răspândesc mai ales în faza C₃, dominând mai ales formele cu profilul tipic pentru ceramica de factură provincial-romană. De asemenea, de notat este atât confecționarea formelor germanice după tehnologia romană, cât și producerea de *terra nigra* în regiunile de graniță. Perpetuarea formelor tradiționale, în condițiile schimbării situației politice și a influențelor culturale, ne apare clar ilustrată în cazul paharului de la Regensburg (fig. 21.1)⁷⁷. Acesta este de mai mult timp apreciat drept o formă mixtă între diferite grupuri culturale. În calitate de particularitate a ceramicii provincial-romane, amintim prezența unei glazuri cafeniu-roșietice, alături de ornamentul tipic germanic, caracteristic de exemplu pentru grupul Friedenhain-Přešovice, răspândit în Bavaria și Boemia (fig. 21.2).

Influențe din zona culturii Sântana de Mureș-Ćernehov – câteva exemple

O serie de vase lucrate la roată nu poate fi interpretată nici ca rezultat al evoluției tradițiilor locale și nici ca rezultat al influențelor din mediul provincial-roman. Aici trebuie amintite în primul rând mai multe vase din Saxonia de est, regiune care – începând cu epoca fierului și până la începutul perioadei romane târzii – a fost în mare parte nepopulată. Din această cauză, urmele de habitat sau de monumente funerare trebuiesc puse pe seama unor grupuri de populație care au migrat acolo. Prin intermediul ceramicii modelate la roată din această zonă am putea identifica regiunea de unde a venit producătorul. Importantă în acest aspect ne apare descoperirea făcută la începutul anului 1903 de către A. Götze într-o necropolă a culturii Lausitz. Aici a fost descoperit un mormânt germanic cu inventar bogat, care avea drept urnă (?) un vas lucrată la roată, de culoare neagră, în care, în afară de oasele calcinate, se mai aflau și obiecte de inventar din fier. Dintre acestea au fost identificate o fibulă Almgren VI.1, o toartă de căldare, piteni de tip „Nietknopsporen” cu trei nituri, un vârf de săgeată, un topor și două cuțite cu muchia dreaptă. Fibula și vasul ceramic se găsesc astăzi în Muzeul de Pre- și Protoistorie din Berlin-Charlottenburg (fig. 22.1) (inv. nr. If 8358). O particularitate deosebită a vasului în cauză o reprezintă cele trei pseudo-toarte, amplasate pe umerii vasului și ornamentate fiecare cu câte două caneluri verticale. Anumite legături în aceste regiuni au fost în mod constant semnalate de diferiți autori, mai recent de J. Schuster într-un studiu despre fibulele de tipurile Almgren 185 și Almgren 172⁷⁸.

Vasele de tipul Riedebeck și Zwethau reprezintă încă un exemplu al rolului deținut de tradițiile din est în producția de ceramică la roata olarului. Mai puțin obișnuit este în cazul vasului de la Riedebeck ornamentul mânerelor acestuia, adică una-două caneluri adânci. Această particularitate reprezintă o formă de decor foarte rară pe ceramica vest-germanică. Deoarece canelurile nu dețineau vreo valoare funcțională cunoscută, le apreciem doar în calitate de ornament. Încă la 1985 A. Leube admitea faptul că în cazul acestora este vorba despre un element străin ceramicii lucrate la roată din Europa centrală⁷⁹. Autorul face trimitere la vasele din cadrul

⁷⁷ FISCHER 1988a, fig. 20; FISCHER 1988b, fig. p. 85.

⁷⁸ SCHUSTER 2005, 97 fig. 2.

⁷⁹ Autorul admite o răspândire a acestui tip de toarte până în spațiul culturii Sântana de Mureș-Cernehov (LEUBE 1985, 280).

culturii Sântana de Mureș-Černehov. Încă o posibilitate de interpretare a acestui indiciu reiese din comparația cu formele ceramicii romane, unde întâlnim vase cu aceeași particularitate. Deseori, amforele sau ulcioarele de dimensiuni mari sunt de asemenea ornamentate cu astfel de caneluri. Datorită faptului că vasele au de regulă trei toarte, A. Leube definea în 1973 „Tipul Riedebeck”, ale cărui forme el le privea drept tipice pentru estul Brandenburgului și al Saxoniei⁸⁰. În 1998, J. Schuster a extins acest grup în „tipul Zwethau-Riedebeck”⁸¹, deoarece el considera situl de la Zwethau (Lkr. Torgau-Ostschatz) drept reprezentativ pentru acest tip, de aici provenind cel puțin 17 exemplare. Acest autor a presupus pe bună dreptate existența unui atelier acolo, a cărui piață de desfacere se profilează atât prin vasele de acest tip, cât și pe baza unor imitații lucrate cu mâna, asemeni celor de la Kmehlen, Lkr. Torgau-Großenhain⁸².

Comparând direct vasele din ambele situri, se observă că vasele de la Zwethau sunt mai mari decât cele de la Riedebeck și poartă pe toarte de cele mai multe ori doar o canelură, în afară de aceasta umerii vasului sunt doar larg adânciți în corp, fără a fi însoțiți și de o bandă plastică. Ambele forme se deosebesc una de alta, fapt care ne face să infirmăm posibilitatea existenței unui „tip Zwethau-Riedebeck”. Am considerat anterior că forma definită de Schuster reprezintă un tip mai larg și mai numeros, una dintre variantele căruia ar fi reprezentate de vasele Riedebeck⁸³, dar pe măsura analizei unui spectru mai larg de ceramică, observăm că lucrurile stau de fapt altfel.

Din Germania trebuie să amintim încă câteva vase. O strachină cu trei toarte s-a descoperit la Merseburg-Süd, în mormântul de înhumație nr. 21. Inventarului acestuia îi mai aparțin o fusaiolă bitronconică, precum și o salbă alcătuită din 20 de mărgelile de chihlimbar de forma cifrei „8” și alte 10 mărgelile de sticlă⁸⁴. Toartele vasului (fig. 22.2) nu mai au caneluri, aspect asemănător descoperirii de la Zwethau, unde apar vase atât cu, cât și fără astfel de caneluri. Specificul profilului și al ornamentului acestor vase cu trei toarte ne permite să vorbim despre existența unui „grup Riedebeck” de ceramică, ale cărui vase au umerii bine profilați, iar de-a lungul perimetrului lor există trei toarte. Denumirea grupului se raportează la numele celui mai vechi sit cu o asemenea categorie de descoperiri. Particularitățile grupului Riedebeck nu pot fi legate de regiunile din vestul *Germania Magna*, deoarece ele lipsesc acolo. Același lucru se referă și la siturile culturilor Przeworsk sau Wielbark din est.

Alta este situația dacă aruncăm o privire spre regiunile din estul și sud-estul Europei, de unde provin numeroase paralele pentru vasele grupului Riedebeck. Cele câteva vase din Ucraina, România și Moldova, amintite de noi în cele ce urmează, reprezintă doar o mică selecție.

Există o întreagă serie de vase corespunzătoare ca formă celui de la Riedebeck. Amintim aici exemplarul din mormântul de copil de la Kamenka-Dnepovskaja (fig. 22.13) sau de la Sosnova, mormântul 624 (fig. 22.10). Spre deosebire de formele cunoscute în Germania, vasele culturii Černehov au buza orizontală lată, pe care se spijineau străchinile-capace. Vasele est și sud-est europene sunt bogat ornamentate, fiind documentate benzi de linii vălurite sau oblice, hașurări etc. Chiar și marginile largi ale vaselor sunt ornamentate, uneori chiar cu motive figurative (fig. 22.9). Atât buza orizontală lată, cât și ornamentul specific acestor vase, se întâlnesc foarte rar în mediul vest-germanic.

Vase de acest tip se cunosc, de asemenea, de la Liebersee. Toartele lor sunt prinse fie pe buză (fig. 22.5), fie pe umeri (22. 3, 6). Urna din complexul 232 (fig. 22, 6) este ornamentată cu o

⁸⁰ LEUBE 1972, 44; LEUBE 1973, 136; LEUBE 1985, 184 f.

⁸¹ SCHUSTER 1998, 206.

⁸² SCHUSTER 1998, 206.

⁸³ HEGEWISCH 2006.

⁸⁴ SCHMIDT 1982, 186; 210, fig. 11, 2.

bandă de linii oblice încrucișate și se apropie prin aceasta foarte mult de vasele culturii Țernehov. În acest caz se observă paralele cu vasele tipului Murga⁸⁵, dar ca formă și ornament mult mai semnificativă este asemănarea cu formele de la Kaborga IV (fig. 22.22). Neomogen este în toate regiunile în cauză rolul toartelor sau a ceea ce s-a mai păstrat din ele. Întrebarea dacă acestea se sprijină sau nu pe buză pare a fi una neesențială, deoarece în ambele variante apar vase cu profil asemănător. Funduri bine evidențiate sau inelare, asemănătoare vaselor de la Zwethau și Riedebeck, sunt o particularitate specifică ceramicii lucrată la roată din Ucraina, Moldova și România (fig. 22).

Analizând inventarul mormintelor din grupul Riedebeck, observăm anumite regularități în structura lui. La Riedebeck și la Stößen, mormântul 79, s-a descoperit câte un topor. La Riedebeck mai avem documentate un vârf de săgeată, două cuțite și resturile a două inele de fier – eventual de zale. În afară de acestea, sunt cunoscute mai multe toarte de căldare, catarama, pinteni cu spinul prins în nituri, resturi topite de sticlă. Privite în ansamblu, toate aceste descoperiri ne permit să recunoaștem la Riedebeck un mormânt aristocratic. În mormintele de la Dănceni (m. 287), Velika Bugajivka și Ochoronni întâlnim resturi sau chiar vase întregi de sticlă. La Dănceni este vorba despre un vas cu fire lipite pe exterior⁸⁶, la Ochoronni un pahar de tip Kowalk⁸⁷. La Bašmačka Pivdenna (fig. 22.16) ar mai fi de adăugat imitația unui pahar de sticlă. Presupunem că la Riedebeck complexul a inclus și un pahar de sticlă. Aici apar, asemeni mormintelor de la Bîrlad – „Valea Seacă” sau Kamenka-Dneprovskaja (fig. 22.13) și fibule cu piciorul înfășurat pe dedesubt.

Datarea ceramicii din Saxonia de est poate fi definită doar în termeni foarte generali, anume în fazele C₂ și C₃⁸⁸. A. Leube data vasele de tip Riedebeck în perioada de la sfârșitul secolului al III-lea, până în prima jumătate a secolului al IV-lea⁸⁹. Inventarului îi mai aparțin, printre altele, o pereche de pinteni cu trei nituri („Nietknopfsporen mit Dreipunkthalterung”) de tipul Leuna (Kleemann Var. 2)⁹⁰, la fel ca și un capăt globular de buterolă. J. Kleemann datează aceste obiecte în faza C₂ târzie⁹¹, excluzând posibilitatea datării mormântului în faza C₁⁹². Același autor datează mormântul de la Merseburg în faza C₃⁹³, astfel încât ambele forme ar fi ajuns în pământ la un timp aproximativ apropiat. J. Bemann datează acest mormânt, atribuit grupului I din tabelul combinatoriu, în faza C₃⁹⁴. Referitor la vasul de la Riedebeck, putem formula concluzia că el a fost confecționat, judecând după formă, în tradiții vădit germanice și se datează într-o etapă târzie a fazei C₂. În Germania cel mai târziu vas de această formă datează din faza C₃.

În cazul grupului Riedebeck nu este vorba despre un produs ce s-a dezvoltat continuu în mediul autohton, ci reprezintă o formă tipică pentru cultura Sântana de Mureș-Țernehov. De menționat este faptul că vasele au fost adaptate mediului vest-germanic și, respectiv, au pierdut unele dintre particularitățile formei originale, în acest mod explicându-se dispariția buzei late dispuse orizontal.

O ultimă descoperire care merită pe scurt amintită, a fost scoasă la lumina zilei în anul 1928 și este cunoscută drept „Zeißholzer Kanne” (ulciorul de la Zeißholz). Vasul (fig. 23) a fost

⁸⁵ TEJRAL 1985, fig. 24.

⁸⁶ RAFALOVIČ 1986, fig. 45, 20.

⁸⁷ NEKRASOVA 1985, fig. 2, 6.

⁸⁸ MEYER 1971, 256.

⁸⁹ LEUBE 1985, 184.

⁹⁰ KLEEMANN 2001, 142.

⁹¹ KLEEMANN 2001, 35, n. 60.

⁹² KLEEMANN 2001, 142, n. 17.

⁹³ KLEEMANN 2001, 499, n. 65.

⁹⁴ BEMMANN 2001, 87 ff.

găsit în urma unor lucrări de amenajare a drumurilor din zona localității Zeiřholz, Lkr. Kamenz și a fost recuperat fără o documentare a contextului arheologic din care provine. Este unica descoperire de acest fel în zona Lausitz. În 1996 a fost publicată o fotografie a piesei. Autorii publicației, R. Spehr și P. Arnold, presupun că vasul a aparținut unui mormânt de înhumație de la începutul secolului al V-lea p.Chr. și îl pun în legătură cu ceramica dunăreană de factură fină, cunoscută ca „tipul Murga”⁹⁵. În cadrul spectrului de forme specific acestei ceramici, definite pentru prima dată de către J. Tejral, nu am reușit să găsim forme comparabile, așa încât considerăm această apreciere ca fiind eronată. Analogii pentru acest vas le găsim în mai multe situri de tip Sântana de Mureș-Ćernehov din Moldova și Ucraina⁹⁶. Forme apropiate sunt amintite de B. Magomedov sub termenul de „ulcioare înalte”⁹⁷. Vasele asemenea celui de la Zeiřholz reprezintă imitații în lut ale ulcioarelor romane de metal, care au fost barbarizate, mai ales prin intermediul ornamentelor tipice germanice. Exemple ale acestei practici de „barbarizare” a imitațiilor după modelele romane sunt cunoscute din diferite sfere ale vieții⁹⁸, așa încât aici se poate renunța la o discuție specială a acestui subiect. Amintim drept analogii foarte apropiate pentru exemplarul de la Zeiřholz vasele de la Spanțov (România)⁹⁹ sau Lébeny din Ungaria¹⁰⁰.

Descoperirile de ulcioare zvelte și înalte sunt datate în mare parte în secolul IV p.Chr., dar și la începutul secolului al V-lea. Motivul reluării discuției cu privire la vasul de la Zeiřholz l-a servit publicarea tezaurului de monede de la Jesau (Lkr. Kamenz), cu moneda cea mai târzie datând din perioada lui Valentinianus I (364–375)¹⁰¹. Considerăm că ulciorul de la Zeiřholz aparține orizontului acestui tezaur monetar și nu perioadei când teritoriul ar fi fost străbătut de tribul burgunzilor, așa cum au presupus Spehr și Arnold¹⁰². De remarcat este că Magomedov datează ulcioarele înalte de tipul I din nord-vestul Pontului Euxin în perioada târzie a secolului IV p.Chr.¹⁰³. Nu putem să nu fim de acord cu părerea autorilor că ulciorul de la Zeiřholz reprezintă resturile unui mormânt de înhumație distrus. Judecând după analogiile cunoscute, înmormântarea ar fi putut include mai multe vase lucrate la roată, care s-ar combina cu ulciorul într-un set. Exemplele pentru asemenea servicii de masă ilustrează un specific al mormintelor culturii Sântana de Mureș-Ćernehov, documentat pe larg în diferite zone de răspândire a acestei civilizații¹⁰⁴.

Astfel, observăm că ceramica lucrată la roată din Saxonia își are rădăcinile în regiunile din sud-estul Europei, chiar dacă unele detalii speciale, asemeni marginii orizontale sunt date uitării. Producătorii acestei ceramici trebuie puși, după părerea noastră, în legătură directă cu purtătorii culturii Sântana de Mureș-Ćernehov. De menționat este numărul mic de vase asemănătoare puse în circuitul științific din Saxonia, situație care impune pe viitor necesitatea unui nou inventar pentru această categorie de obiecte. Legăturile cu spațiul culturii Sântana de Mureș-Ćernehov au durat mult peste secolul al III-lea p.Chr. și acest fapt este exemplificat de ulciorul de la Zeiřholz.

⁹⁵ SPEHR, ARNOLD 1996, fig. 3, 107.

⁹⁶ RUSSANOVA, SYMONOVIĆ 1993, fig. 61.

⁹⁷ MAGOMEDOV 2003, 85.

⁹⁸ BEMMANN 2004; HEGEWISCH 2006.

⁹⁹ MITREA, PREDA 1966, fig. 95.

¹⁰⁰ TEJRAL 1972, fig. 11,2.

¹⁰¹ SPEHR, ARNOLD 1996.

¹⁰² SPEHR, ARNOLD 1996, 107.

¹⁰³ MAGOMEDOV 2003, 85.

¹⁰⁴ SYMONOVIĆ 1959, fig. 4.6.

Concluzii

În acest studiu am prezentat ceramica lucrată la roată din partea de vest a Europei centrale. S-a încercat evidențierea produselor celor mai timpurii, reușind să stabilim că începând cu faza C₁ s-a produs ceramică la roată, care este greu de diferențiat de cea lucrată cu mâna. Introducerea roții olarului pare a fi durat o perioadă mai îndelungată de timp, decât s-a considerat până în prezent în literatura de specialitate. Ceramica târzie se deosebește esențial în ceea ce privește calitatea confecționării de cea timpurie, care este marcată și de forme cu profil simplu și mai puțin complicat.

În partea de est a Germaniei actuale roata olarului a devenit cunoscută mai devreme decât în partea sa vestică, proces care a fost catalizat de contactele cu spațiul est-germanic. Vasele cu profilatură complexă documentează influențele regionale, precum și cele supra-regionale. În unele regiuni putem recunoaște vasele confecționate sub influența directă a ceramicii romane, chiar dacă elementul germanic predomină. În Turingia elementul roman este într-atât de dominant, încât tipurile de tradiție germanică dispar cu totul. Pentru Saxonia am constatat că o bună parte a formelor au analogii în cultura Sântana de Mureș-Černeahov sau chiar își au rădăcinile în această cultură cu elemente germanice evidențiate.

Ceramica lucrată la roată din perioada romană târzie este caracterizată în general prin lipsa omogenității, chiar dacă până acum s-a propagat ideea răspândirii acestor vase departe de granițele regiunii unde au fost produse. Din acest motiv, ceramica lucrată la roată din vestul *Germaniei Magna* rămâne un fenomen cu trăsături regionale foarte pronunțate, iar rezultatele investigațiilor viitoare probabil că vor accentua această imagine.

ABREVIERI ȘI BIBLIOGRAFIE

ABELSET AL. 1997/98

B.-U. ABELS ET AL., Fundmeldungen. În: Ausgr. Funde Oberfranken 11, 1997–1998 [Sonderdr. aus Jahrb. Colloquium Wirsbergense 22, 1999/2000], 1–125.

BAŽAN/GEJ 1992

I.A. BAŽAN/O.A. GEJ, Otnositel'naja chronologija mogil'nikov černjachovskoj kul'tury. În: Problemy chronologii epochi latena i rimskogo vremeni. Po materialam Pervych Tichanovskich čtenij, Leningrad, 1988 (Sankt-Petersburg 1992), 122–157.

BECKER 1996

M. BECKER, Untersuchungen zur römischen Kaiserzeit zwischen südlichem Harzrand, Thüringer Becken und Weißer Elster (Halle 1996).

BEMMANN 2001

J. BEMMANN, Die Niemberger Fibeln und die Chronologie der Völkerwanderungszeit in Mitteldeutschland. Slovenská Arch. 49, 2001, 59–101.

BEMMANN 2003

J. BEMMANN, Liebersee. Ein polykultureller Bestattungsplatz an der sächsischen Elbe. Veröff. Landesamt Arch. mit Landesmus. Vorgesch. 39 (Dresden 2003).

BEMMANN 2004

J. BEMMANN, Romanisierte Barbaren oder erfolgreiche Plünderer? Anmerkungen zur Intensität, Form und Dauer des provinzialrömischen Einflusses auf Mitteldeutschland während der jüngeren Römischen Kaiserzeit und Völkerwanderungszeit. În: A. Bursche/R. Ciołek (ed.), Antyk i Barbarzyńcy (Festschr. J. Kolendo) (Warszawa 2003), 53–108.

BÉRENGER 1996

D. BÉRENGER, Die Siedlung Lahde-Heyden in Petershagen (Kr. Minden-Lübbecke) und die Frage der kulturellen Kontinuität im 4. Jahrhundert nach Christus. Ravensberger Bl. 1, 1996, 14–21.

BÉRENGER 2000

D. BÉRENGER, Zur Chronologie der Vorrömischen Eisenzeit und Römischen Kaiserzeit in Nordost-Westfalen. *Bodenalt. Westfalens* 38 (Mainz 2000).

BERNHARD 1984/85

H. BERNHARD, Studien zur spätrömischen Terra Nigra zwischen Rhein, Main und Neckar. *Saalburg-Jahrb.* 40–41, 1984/1985, 34–120.

BEST ET AL. 1999

W. BEST/O. GRIMM/B. GROßKOPF/B. KLAPP, Ein Brandgräberfeld des 4. Jahrhunderts n. Chr. aus Enger-Siele, Kreis Herford. *Stud. Sachsenforsch.* 13, 1999, 47–91.

BLOEMERS 1978

J. H. F. BLOEMERS, Rijswijk (Z. H.) „De Bult”. Eine Siedlung der Cananefaten, Teil II. *Nederlandse Oudheden* 8 (Amersfoort 1978).

BRANDT/VON USLAR 1970

K. BRANDT/R. VON USLAR, Grabungs- und Fundbericht. Die germanische Siedlung von Bochum-Harpen. In: *Spätkaiserzeitliche Funde in Westfalen. Bodenalt. Westfalen* 12 (1970).

BROUWER 1986

M. BROUWER, Het 'Romeinse' aardewerk in het Maasmondgebied. *Rotterdam Papers* 5, 1986, 77–90.

CHENET 1941

C. CHENET, La céramique gallo-romaine d'Argonne du IV^e siècle et la terre sigillée décorée à la molette (Mâcon 1941).

CHENET/GAUDRON 1955

C. CHENET/G. GAUDRON, La céramique sigillée d'Argonne des II^e et III^e siècles. *Gallia Suppl.* 6 (Paris 1955).

CZYSZ 1983

W. CZYSZ, Der Sigillata-Geschirrfund von Cambodunum-Kempton. Ein Beitrag zur Technologie und Handelskunde mittelkaiserzeitlicher Keramik. *Ber. RGK* 63, 1982, 281–348.

DENNINGER/EBINGER 1953

E. DENNINGER/H. EBINGER, Versuche über die Rekonstruktion der „Terra Nigra”. *Germania* 31, 1953, 67–68.

DIEKE 2000

M. DIEKE, Die kaiserzeitlich-frühvölkerwanderungszeitliche Keramik von Hildesheim-Bavenstedt. *Ungedr. phil. Diss.* (Göttingen 2000).

DOBZJAŃSKA 1990

H. DOBZJAŃSKA, Osada z późnego okresu rzymskiego w Igołomi, woj. Krakowskie (Wrocław u. a. O. 1990).

DUŠEK 1992

S. DUŠEK, Römische Handwerker im germanischen Thüringen. Ergebnisse der Ausgrabungen in Haarhausen, Kr. Arnstadt. *Weimarer Monogr. Ur- u. Frühgesch.* 27 (Weimar 1992).

DUŠEK 1999

S. DUŠEK, Weimar – Zentrum der Thüringischen Landesarchäologie. In: S. Dušek (ed.), *Ur- und Frühgeschichte Thüringens. Ergebnisse archäologischer Forschung in Text und Bild* (Weimar 1999), 7–15.

ERDRICH 1998

M. ERDRICH, Terra nigra-Fußschalen wie Chenet 342 oder Gellep 273. Eine salisch-fränkische Keramikgattung. *Germania* 76, 1998, 875–883.

VAN ES 1967

W. A. VAN ES, Wijster, a native village beyond the imperial frontier, 150–425 A. D. *Palaeohistoria* 11 (Groningen 1967).

FEDOROV 1960

G. B. FFEDOROV, Naselenie Prutsko-Dnestrovskogo meždureč'ja v I tys. n.e. *MIA* 89 (Moskva 1960).

FISCHER 1998

B. FISCHER, Die spätkaiserzeitlichen Brandgräber von Braunsdorf, Lkr. Oder-Spree. Veröff. Brandenburg. Landesmus. Ur- u. Frühgesch. 32, 1998, 63–86.

FISCHER 1981

TH. FISCHER, Archäologische Funde der römischen Kaiserzeit und der Völkerwanderungszeit aus der Oberpfalz (nördlich der Donau). Verhandl. Hist. Ver. Oberpfalz 121, 1981, 349–372.

FISCHER 1984

TH. FISCHER, Der Übergang von der Spätantike zum frühen Mittelalter in Ostbayern. Führer archäologischen Denkmälern Deutschlands 5, 1984, 236–243.

FISCHER 1988 a

TH. FISCHER, Römer und Bajuwaren an der Donau. In: H. Dannheimer/H. Dopsch (ed.), Die Bajuwaren. Von Severin bis Tassilo 488–788 (München 1988), 39–45.

FISCHER 1988 b

TH. FISCHER, Römer und Bajuwaren an der Donau. Bilder zur Frühgeschichte Ostbayerns (Regensburg 1988).

FISCHER 1990

TH. FISCHER, Das Umland des Römischen Regensburg. Münchener Beiträge für Vor- und Frühgeschichte 42 (München 1990).

GAEDTKE-ECKARDT 1991

D. GAEDTKE-ECKARDT, Der Pfingstberg bei Helmstedt. Forsch. u. Ber. Braunschweig. Landesmus. 2 (Braunschweig 1991).

GEISLER 1978

H. GEISLER, Achsabdrücke an Gefäßen der späten römischen Kaiserzeit von Schweinitz, Kr. Jessen. Ausgr. u. Funde 23, 1978, 76–77.

GEISLER 1979

H. GEISLER, Germanische Brandgräber der späten römischen Kaiserzeit aus Schweinitz, Kr. Jessen. Veröff. Mus. Ur- u. Frühgesch. Potsdam 12, 1979, 81–122.

GODŁOWSKI 1984

K. GODŁOWSKI, Bemerkungen zur spätkaiserzeitlichen und frühvölkerwanderungszeitlichen Drehscheibenkeramik der Przeworsk-Kultur. Arch. Austriaca 67, 1984, 328–335.

GSCHWIND 2004

M. GSCHWIND, Abusina. Das römische Auxiliarkastell Eining an der Donau vom 1. bis 5. Jahrhundert n. Chr. (München 2004).

HABERSTROH 2000

J. HABERSTROH, Germanische Funde der Kaiser- und Völkerwanderungszeit aus Oberfranken. Math. Bayer. Vorgesch. A, 82 (Kallmünz/Opf 2000).

HALPAAP 1983

R. HALPAAP, Verzierte Terra-Nigra-Fußschalen vom Typ „Gellep 273“. Anhaltspunkte zur zeitlichen Einordnung und Provenienz. Boreas 6, 1983, 297–298.

HALPAAP 1994

R. HALPAAP, Der Siedlungsplatz Soest-Ardey. Bodenalt. Westfalens 30 (Mainz 1994).

HEGEWISCH 2003

M. HEGEWISCH, Röhrenhenkelkannen. Anmerkungen zu einer kaiser- und völkerwanderungszeitlichen Gefäßform. Ethnogr. Arch. Zeitschr. 44, 2003, 43–61.

HEGEWISCH 2006

M. HEGEWISCH, Germanische Adaptionen römischer Metall-, Glas- und Tongefäße. Eine Studie zu römischen Einflüssen auf die germanische Keramikentwicklung. Ber. RGK 86, 2005 (2006), 197–348.

HOCK 1937

G. HOCK, Germanische Tonware in Mainfranken. Bayer. Vorgeschbl. 14, 1937, 88–95.

KAUFMANN 1984

H. KAUFMANN, Das spätkaiserzeitliche Brandgräberfeld von Wechmar, Kreis Gotha. Weimarer Monographien zur Ur- und Frühgeschichte 9 (Weimar 1984).

KEMPA 1995

M. KEMPA, Haffen. Eine vor- und frühgeschichtliche Siedlung im Altkreis Rees. Rheinische Ausgrabungen 39 (Köln 1995).

KERSTEN 1951

K. KERSTEN, Vorgeschichte des Kreises Lauenburg. Vor- u. frühgesch. Denkmäler u. Funde Schleswig-Holstein 2 (Neumünster 1951).

KLEEMANN 2001

J. KLEEMANN, Waffengräber der jüngeren Kaiser- bis frühen Merowingerzeit in Nord- und Ostdeutschland – Eine Untersuchung zur Genese und zu den Motiven der Waffenbeigabe. Ungedr. Habilitationsschr. (Berlin 2001).

KOCH 1981

R. KOCH, Terra-Nigra-Keramik und angebliche Nigra-Ware aus dem Neckargebiet. Fundber. Baden-Württemberg 6, 1981, 579–602.

KOCH 2002

R. KOCH, Nigra-Ware. RGA² 21, 2002, 206–217.

KÖRNER 1939

G. KÖRNER, Der Urnenfriedhof von Rebenstorf im Amte Lüchow, Die Urnenfriedhöfe in Niedersachsen 2 (Hildesheim, Leipzig 1939).

KOHTZ 1986

H. KOHTZ, Theoretische Erörterungen und praktische Versuche zur frühen Drehscheibenware im Berliner Raum. Ausgr. Berlin 7, 1986, 169–178.

KRAUSE 1999

R. KRAUSE, Keltische Vierecksschanze, römischer Gutshof und frühe Alamannen: Überraschende Ausgrabungen bei Stetten auf den Fildern, Stadt Leinfelden-Echterdingen, Kreis Esslingen. Arch. Ausgr. Baden-Württemberg 1999, 144–147.

KRÜGER 1987

B. KRÜGER, Waltersdorf. Eine germanische Siedlung der Kaiser- und Völkerwanderungszeit im Dahme-Spree-Gebiet. Schr. Ur- u. Frühgesch. 43 (Berlin).

KUCHENBUCH 1938

F. KUCHENBUCH, Die altmärkisch-ostthannöverschen Schalenurnenfelder der spätrömischen Zeit. Jahresschr. Vorgesch. Sächs.-Thüring. Länder 27 (Halle [Saale] 1938).

KUPKA 1939

P. L. KUPKA, Neue und unbekanntere ältere Funde aus der Altmark. Beitr. Gesch. u. Landes- u. Volkskde. Altmark 7, 1939, 73–95.

LEINEWEBER 1997

R. LEINEWEBER, Die Altmark in spätrömischer Zeit, Veröffentlichungen des Landesamtes für Archäologie – Landesmuseum für Vorgeschichte – Sachsen-Anhalt 50 (Halle [Saale] 1997).

LEUBE 1972

LEUBE, Spätkaiserzeitliche Drehscheibenkeramik aus dem östlichen Brandenburg. Ausgr. u. Funde 17, 1972, 142–147.

LEUBE 1973

A. LEUBE, Drehscheibenkeramik. In: J. Herrmann (ed.), Die germanischen und slawischen Siedlungen und das mittelalterliche Dorf von Tornow, Kr. Calau (Berlin 1973), 134–138.

LEUBE 1985

A. LEUBE, Zur Niederlausitzer Gruppe der römischen Kaiserzeit. Zeitschr. Arch. 19, 1985, 183–190.

LUDOWICI 2005

B. LUDOWICI, Die Entwicklung der Bestattungssitten im südöstlichen Niedersachsen von der jüngeren römischen Kaiserzeit bis zur Karolingerzeit (Rahden, Westf., Leidorf 2005).

MAGOMEDOV 1979

B. V. MAGOMEDOV, Kaborga IV. Raskopki 1973–1974. In: E. A. Symonovič (ed.), Mogil'niki Černjachovskoj kul'tury (Moskva 1979), 24–62.

MAGOMEDOV 1998

B. V. MAGOMEDOV, Vel'barskie tradicii v černjachovskoj keramike. În: J. Ilkjaer/A. Kokowski (ed.), 20 lat archeologii w Masłomeczu (Lublin 1998), 143–155.

MAGOMEDOV ET AL. 2003a

B. V. MAGOMEDOV/N. S. ABAŠINA/O. B. SOLTIS, Pam'jatki černjachivs'koi kul'tury v Kiivs'kij oblasti. Archeologična karta. Archeologična karta Kiivščini (Kijiv 2003).

MAGOMEDOV 2003b

B. V. MAGOMEDOV, Zur Bedeutung sarmatischer Kulturelemente in der Černjachov-Kultur. În: Cl. von Carnap-Bornheim (ed.), Kontakt – Kooperation – Konflikt. Germanen und Sarmaten zwischen dem 1. und 4. Jahrhundert nach Christus. Schriften Arch. Landesmus. 1 (Neumünster 2003), 79–87.

MAHNO 1971

E. V. MAHNO, Typy pohovan' ta planuvannja Kompanijivs'kogo mogyl'nika. În: Seređni viki na Ukrajinu, vol. 1, 1971, 87–95.

MATTHES 1931

W. MATTHES, Die Germanen in der Prignitz zur Zeit der Völkerwanderung. Mannus-Bibl. 49 (Leipzig 1931).

MEYER 1971

E. MEYER, Die germanischen Bodenfunde der spätrömischen Kaiserzeit und der frühen Völkerwanderungszeit in Sachsen. I. Katalog (Berlin 1971).

MILDENBERGER 1972

G. MILDENBERGER, Terra Nigra aus Nordhessen. Fundber. Hessen 12, 1972, 104–126.

MITREA/PREDA 1966

B. MITREA/C. PREDA, Necropole din secolul al IV-lea e.n. în Muntenia (București 1966).

NEKRASOVA 1985

M. NEKRASOVA, Ochoronni roskopki černjachivskogo mogilnika poblisu m. Sumi. Archeologija 50, 1985, 75–80.

PALADE 1986

V. PALADE, Nécropole du IVe et commencement du Ve siècle de n. È. à Birlad-Valea Seacă. Roumanie. Inv. Arch. 12, 1986.

PALLAT 1904

L. PALLAT, Das Kastell Holzhausen. Der obergermanisch-rätische Limes des Römerreiches Abt. B Nr. 6 (1904).

PAZDA 1976

S. PAZDA, Badania nad problematyką pracowni garncarskich z IV–V w. na Dolnym Śląsku. Stud. Arch. 7, 1976, 165–204.

PESCHECK 1969

CH. PESCHECK, Ein germanisches Gräberfeld in Oberfranken. Germania 47, 1969, 129–145.

PESCHECK 1978

CH. PESCHECK, Die germanischen Bodenfunde der Römischen Kaiserzeit in Mainfranken. Münchener Beiträge für Vor- und Frühgeschichte 27 (München 1978).

PETRAUSKAS 2002

O. V. PETRAUSKAS, Tipi archeologičnih kompleksiv trupospalen' černjahivs'koi kul'turi (teritorija poširenja, etnokul'turni osoblivosti ta hronologija). Archeologija 3, 2002, 40–65.

PETRAUSKAS/CYNDROVSKAJA 2002

O. V. PETRAUSKAS/L. A. CYNDROVSKAJA, Nachodki černjachovskoj kul'tury vblizi s. Zovnino (kollekcija fondov Instituta archeologii, g. Kiev) (Kijiv 2002).

PFERDEHIRT 1976

PFERDEHIRT, Die Keramik des Kastells Holzhausen. Limesforschungen 16 (Berlin 1976).

PIRLING 1974

R. PIRLING, Das römisch-fränkische Gräberfeld von Krefeld-Gellep, German. Denkmäler Völkerwanderungszeit B 8, Teil 2 (Berlin 1977).

PLANCK 1990

C. PLANCK, Die Wiederbesiedlung der Schwäbischen Alb und des Neckarlandes durch die Alamannen. In: H.U. Nuber/K. Schmid/H. Steuer/Th. Zotz (ed.), Archäologie und Geschichte des ersten Jahrtausends in Südwestdeutschland. Freiburger Forschungen zum ersten Jahrtausend in Südwestdeutschland 1 (Sigmaringen 1990), 69–96.

PLETTKE 1921

A. PLETTKE, Ursprung und Ausbreitung der Angeln und Sachsen. Die Urnenfriedhöfe in Niedersachsen 3, 1 (Hildesheim, Leipzig 1921).

POLLAK 1999

M. POLLAK, Die germanischen Funde vom Oberleiserberg (Niederösterreich). In: Th. Fischer/G. Precht/J. Tejral (ed.), Germanen beiderseits des spätantiken Limes (Köln, Brno 1999), 207–214.

VON QUILFELDT/ROGGENBRUCK 1985

I. VON QUILFELDT/P. ROGGENBRUCK, Westerwanna II. Beih. Atlas Urgesch. Die Urnenfriedhöfe in Niedersachsen 14 (Hildesheim 1985).

RAFALOVIČ 1986

I. A. RAFALOVIČ, Dančeny, ein Gräberfeld der Černjachov-Kultur, III.–IV. Jahrh. n. Chr. (Kišinev 1986).

ROSENSTOCK 1979

D. ROSENSTOCK, Die Siedlungsstellen in Geismar und die Besiedlung im oberen Leinetal seit der jüngeren Eisenzeit. Neue Ausgr. u. Forsch. in Niedersachsen 13, 1979, 157–311.

RUSSANOVA/SYMONOVIČ 1993

I. P. RUSSANOVA/E. A. SYMONOVIČ (ed.), Slavjane i ih sosedi v konce I tys. do n. e. – prvoj polovine I tysjačletija n. e. arheologija SSSR (Moskva 1993).

RYBOVÁ 1979

A. RYBOVÁ, Plotišt nad Labem. Eine Nekropole aus dem 2.–5. Jahrhundert u. Z. I. Teil. Památky Arch. 70, 1979, 353–489.

SCHACH-DÖRGES 1969

H. SCHACH-DÖRGES, Das jungkaiserzeitliche Gräberfeld von Wilhelmsaue in Brandenburg. Berliner Beitr. Vor- u. Frühgesch. 13 (Berlin 1969).

SCHACH-DÖRGES 1999

H. SCHACH-DÖRGES, Zur frühalamannischen Siedlung nordwestlich der Altstadt von Kirchheim unter Teck, Kr. Esslingen. Fundber. Baden-Württemberg 23, 1999, 261–305.

SCHLÜTER 1970

W. SCHLÜTER, Versuch einer sozialen Differenzierung der jungkaiserzeitlichen Körpergräbergruppe von Haßleben-Leuna anhand einer Analyse der Grabfunde. Neue Ausgr. u. Forsch. Niedersachsen 6, 1970, 117–145.

SCHMIDT 1961

SCHMIDT, Die späte Völkerwanderungszeit in Mitteldeutschland. Veröff. D. Landesmus. Vorgesch. Halle 18 (Halle 1961).

SCHMIDT 1965

B. SCHMIDT, Körpergräber der spätrömischen Kaiserzeit aus den Kreisen Erfurt und Artern. Alt-Thüringen 7, 1964/65, 280–286.

SCHMIDT 1982

B. SCHMIDT, Hermunduren – Warnen – Thüringer. Jahresschr. Mitteldt. Vorgesch. 68, 1982, 173–215.

SCHMIDT 1984

B. SCHMIDT, Drehscheibenkeramik der spätrömischen Kaiserzeit und frühen Völkerwanderungszeit im Mittelbe-Saale-Gebiet. In: R. Feustel (ed.), Römerzeitliche Drehscheibenkeramik im Barbarikum (Weimar 1984), 21–28.

SCHNEIDER 1959

J. SCHNEIDER, Eine kaiserzeitliche Siedlung bei Byhleguhre, Kr. Lübben. Ausgr. u. Funde 4, 1959, 76–82.

SCHÖNBERGER 1978

H. SCHÖNBERGER, Kastell Oberstimm. Grabungen 1968–1971. Limesforschungen 18 (München, Berlin 1978).

SCHUSTER 1998

J. SCHUSTER, Zur ostbrandenburgisch-ostsächsischen Drehscheibenkeramik. În: J. Ilkjaer/A. Kokowski (ed.), 20 lat archeologii w Masłomęczu 2 (Lublin 1998), 202–214.

SCHUSTER 2003

J. SCHUSTER, Hof und Grab – die jünger-kaiserzeitlichen Eliten vor und nach dem Tode. Eine Fallstudie aus dem Unteren Odergebiet. Slovenská Arch. 51, 2003, 247–318.

SCHUSTER 2005

J. SCHUSTER, Untersuchungen zu den spätkaiserzeitlichen Fibelformen Almgren 185 und 172 und deren gegenseitigem Verhältnis. Veröff. Brandenburg. Landesarch. 35, 2001 (2005), 73–83.

SPANTIG 1979

S. SPANTIG, Einheimische Drehscheibenware der spätrömischen Kaiserzeit von Kremmin, Kr. Ludwigslust, und Gammelin, Kr. Hagenow. Inf. Bezirksarbeitskreis. Ur- u. Frühgesch. Schwerin 19, 1979, 32–35.

SPEHR/ARNOLD 1996

R. SPEHR/P. ARNOLD, Ein spätrömischer Münzschatz von Jesau bei Kamenz. Archäologie im Freistaat Sachsen 4, 1996, 103–108.

SPORS-GRÖGER 1997

S. SPORS-GRÖGER, Die handgemachte frühalamannische Keramik aus den Plangrabungen 1967–1984. Der Runde Berg bei Urach 11 (Heidelberg 1997).

STEIDL 2000

B. STEIDL, Die Wetterau vom 3. bis 5. Jahrhundert n. Chr. Mat. Vor- u. Frühgesch. Hessen 22 (Wiesbaden 2000).

STEIDL 2002

B. STEIDL, Lokale Drehscheibenkeramik römischer Formgebung aus dem germanischen Mainfranken. Zeugnis für die Verschleppung römischer Reichsbewohner nach Germanien? Mit einem Beitrag von Susanne Biegert. Frankfurt a. M. Bayer. Vorgeschbl. 67, 2002, 87–115.

SVOBODA 1965

B. SVOBODA, Čechy v dob st hováni národü. Monumenta Arch. 13, 1965.

SYMONOVIČ 1959

E. A. SYMONOVIČ, Ob edinstve i razlicijach cernjachovskoj kultury. Sovjetskaja Arch. 29/30, 1959, 84–107.

SYMONOVIČ 1979

E. A. SYMONOVIČ, Koblevsij i Ranževskij mogil'niki okolo g. Odessy. În: E. A. Symonovič (ed.), Mogil'niki Černjachovskoj kul'tury (Moskva 1979), 63–111.

TEICHNER 1999

F. TEICHNER, Kahl a. Main, Siedlung und Gräberfeld der Völkerwanderungszeit. Math. Bayer. Vorgesch. A, 80 (Kallmünz/Opf 1999).

TEJRAL 1972

J. TEJRAL, Die Donauländische Variante der Drehscheibenkeramik mit eingeglätteter Verzierung in Mähren und ihre Beziehungen zur Tschernjachower Kultur. În: Origine et debuts des slaves 7 (Prague 1972), 77–139.

TEJRAL 1985

J. TEJRAL, Spätrömische und völkerwanderungszeitliche Drehscheibenkeramik in Mähren. Arch. Austriaca 69, 1985, 105–145.

VON USLAR 1935

R. VON USLAR, Zur spätkaiserzeitlichen Drehscheibenkeramik in West- und Mitteldeutschland. Germania 19, 1935, 249–256.

VON USLAR 1938

R. VON USLAR, Westgermanische Bodenfunde des ersten bis dritten Jahrhunderts nach Christus aus Mittel- und Westdeutschland. Germanische Denkmäler Frühzeit 3 (Berlin 1938).

ZEDELIUS 1977

V. ZEDELIUS, Hannoversche Drehscheibenkeramik. Studien zur Sachsenforschung. Herrn Dr. Albrecht Genrich zum 65. Geburtstag gewidmet (Hildesheim, Lax, 1977), 445–457.

ZOLLER 1972

D. ZOLLER, Vorbericht zur Grabung Gristede 1971. Neue Ausgr. u. Forsch. Niedersachsen 41, 1972, 264–267.

LISTE DE DESCOPERIRI

Lista 1. Schiță a răspândirii ceramicii lucrate la roată din perioada romană-târzie și a migrațiilor, alcătuită după GODŁOWSKI 1983, fig. 4; HALPAAP 1983, fig. 5; FISCHER 1998, fig. 4; DIEKE 2000, harta 1; SCHUSTER 2003, fig. 33.

Lista 2. Selecție de vase lucrate la roată din grupul Braunschweig: 1. Pfungstberg, Lkr. Helmstedt, morm. 325 (GAEDTKE-ECKARDT 1991, pl. 47); 2. Pfungstberg, Lkr. Helmstedt, morm. 295 (*Ibidem*, pl. 43); 3. Pfungstberg, Lkr. Helmstedt, morm. 533 (*Ibidem*, pl. 71); 4. Rebenstorf, Lkr. Lüchow-Dannenberg, Lbrg. 1672 (KÖRNER 1939, fig. 49); 5. Pfungstberg, Lkr. Helmstedt, morm. 376 (GAEDTKE-ECKARDT 1991, pl. 53); 6. Rebenstorf, Lkr. Lüchow-Dannenberg, MBI 1 368 (KÖRNER 1939, fig. 49); 7. Pfungstberg, Lkr. Helmstedt, morm. 64 (GAEDTKE-ECKARDT 1991, pl. 51); 8. Pfungstberg, Lkr. Helmstedt, morm. 693 (*Ibidem*, pl. 91); 9. Pfungstberg, Lkr. Helmstedt, morm. 91 (*Ibidem*, pl. 14); 10. Rebenstorf, Lkr. Lüchow-Dannenberg, ML 514 (KÖRNER 1939, fig. 49); 11. Pfungstberg, Lkr. Helmstedt, morm. 582 (GAEDTKE-ECKARDT 1991, pl. 77); 12. Rebenstorf, Lkr. Lüchow-Dannenberg, Lbrg. 2343 (KÖRNER 1939, fig. 49); 13. Rebenstorf, Lkr. Lüchow-Dannenberg, Lbrg. 2535 (*Ibidem*, fig. 49); 14. Rebenstorf, Lkr. Lüchow-Dannenberg, Lbrg. 1673 (*Ibidem*, fig. 49); 15. Rebenstorf, Lkr. Lüchow-Dannenberg, MBI 1 390 (*Ibidem*, fig. 49); 16. Pfungstberg, Lkr. Helmstedt, morm. 728 (GAEDTKE-ECKARDT 1991, pl. 94); 17. Rümigen, Lkr. Lörach, condiții de descoperire necunoscute (VON USLAR 1935, fig. 2, 2).

Lista 3. Ceramică lucrată la roată de tipurile „Terra nigra-like” și „Black-wheel-made” din Olanda: 1–3,5. Tongeren (VAN ES 1967, fig. 80, 4.3.1.2); 4. Hooghalen (*Ibidem*, fig. 78, 4); 6–7.10.12 Wijster (*Ibidem*, fig. 79, 722.721.969.419); 8. Cuyk? (*Ibidem*, fig. 78, 3); 9. Rossum (*Ibidem*, fig. 78, 1); 11. Wychen (*Ibidem*, fig. 78, 2); 13. Teerns (*Ibidem*, fig. 82, 8); 14. Kimsward, terp Anama (*Ibidem*, fig. 82, 10); 15. Tzum, terp Het Klaverblad (*Ibidem*, fig. 82, 1); 16. Blija, terp Vaardeburen (*Ibidem*, fig. 82, 9); 17. Arum (*Ibidem*, fig. 83, 6).

Lista 4. Ceramică lucrată la roată specifică pentru Nordrhein-Westfalen: 1. Enger-Siele, Lkr. Herford, morm. 4 (BEST ET AL. 1999, fig. 4, 1); 2. Bad Oeynhausien-Dehme, Lkr. Minden-Lübbecke, morm. 1 (*Ibidem*, fig. 4, 3); 3. Bielefeld-Sieker, Krfr. Stadt Bielefeld, morm. 26 (*Ibidem*, fig. 4, 1); 4. Lahde-Heyden, Lkr. Minden-Lübbecke, din așezare (BÉRENGER 1996, fig. 2, 8); 5. Kirchlengern-Südlengern, Lkr. Herford, mormânt (BÉRENGER 2000, fig. 82, 1); 6. Oldendorf, Lkr. Gütersloh, probabil mormânt (VON USLAR 1935, fig. 2, 4); 7. Oldendorf, Lkr. Gütersloh, probabil mormânt (*Ibidem*, fig. 2, 6); 8. Destel (Stemwede), Lkr. Minden-Lübbecke, mormânt (BÉRENGER 2000, fig. 82, 5); 9. Destel (Stemwede), Lkr. Minden-Lübbecke, mormânt (*Ibidem*, fig. 82, 7).

Lista 5. Ceramică lucrată la roată caracteristică pentru regiunea dintre Elba mijlocie și Saale: 1–6. Leuna, Lkr. Merseburg-Querfurt, mormânt (după DUŠEK 1992, fig. 22); 7. Kannawurf, Lkr. Sömmerda, morm. 2 (SCHMIDT 1965, fig. 1, 3); 8. Wansleben am See, Lkr. Mansfelder Land, morm. 3 (*Ibidem*, fig. 3, 5).

Lista 6. Ceramică lucrată la roată caracteristică pentru Sachsen-Anhalt și regiunea Altmark: 1. Weißenfels-Beudfeld, Lkr. Weißenfels, mormânt, înhumații distruse (BECKER 1996, pl. 99, 2); 2. Wetzendorf, Burgenlandkreis, mormânt (*Ibidem*, pl. 85, 1); 3. Weißenfels-Beudfeld, Lkr. Weißenfels, mormânt, înhumații distruse (*Ibidem*, pl. 96, 5); 4. Weißenfels-Beudfeld, Lkr. Weißenfels, mormânt, înhumații distruse (*Ibidem*, pl. 100, 1); 5. Püggen, Altmarkkreis. Salzwedel, mormânt (KUCHENBUCH 1938, pl. 21, 7); 6. Mechau, Altmarkkreis Salzwedel, mormânt (*Ibidem*, pl. 21, 9); 7. Tangeln, Altmarkkreis.

Salzwedel, mormânt (*Ibidem*, pl. 21, 8); 8. Heeren(-Ost), Lkr. Stendal, morm. 18 (LEINEWEBER 1997, pl. 14, 1); 9. Borstel, Lkr. Stendal, morm. 244 (*Ibidem*, pl. 13, 5); 10. Mechau, Altmarkkreis Salzwedel, mormânt, LfA HK 33:107 (*Ibidem*, pl. 13, 4); 11. Borstel, Lkr. Stendal, morm. 3 (Kupka) (KUPKA 1939, fig. 21).

Lista 7. Vase de tip Lassan din Brandenburg și Mecklenburg-Vorpommern: 1. Lassahn, Lkr. Ludwigslust, mormânt, urna 23, K.S. 19146.23 (Stiftung Schleswig-Holsteinische Landesmuseen Schloß Gottorf, Archäologisches Landesmuseum); 2. Kuhbier, Lkr. Prignitz, morm. 123 (MATTHES 1931, pl. 55, fig. 324); 3. Gammelin, Lkr. Ludwigslust, mormânt (după SPANTIG 1979, fig. 10.a); 4. Kremmin, Lkr. Ludwigslust, mormânt (*Ibidem*, fig. 10.b); 5. Lassahn, Lkr. Ludwigslust, mormânt, urna 7 (KERSTEN 1951, pl. 70, 15).

Lista 8. Vase cu gâtul îngust, lucrate la roată, de producție germanică: 1. Haßleben, Lkr. Sömmerda, morm. de înhumăție 18 (SCHULZ 1933, pl. 6, 12); 2. Haßleben, Lkr. Sömmerda, morm. de înhumăție 17 (*Ibidem*, pl. 6, 15); 3. Haßleben, Lkr. Sömmerda, morm. de înhumăție 4 (*Ibidem*, pl. 6, 19); 4. Leuna, Lkr. Merseburg-Querfurt, morm. de înhumăție 2 (SCHMIDT 1982, Blatt DDR 9.4 [4]); 5. Westerwanna II, Lkr. Cuxhaven, morm. 285 (VON QUILFELDT, ROGGENBRUCK 1985, pl. 59); 6. Troisdorf, Rhein-Sieg-Kreis, mormânt (VON USLAR 1935, fig. 2, 9); 7. Gristede, Lkr. Ammerland, din așezare, fântânile 140/19 (ZOLLER 1972, fig. 5, 2); 8. Braunsdorf, Lkr. Oder-Spree, descoperire funerară distrusă, suprafața 15 (FISCHER 1998, fig. 11); 9. Seligenstadt, Lkr. Offenbach, din așezare (SCHALLMAYER 1987, fig. 28, 2); 10. Hildesheim-Bavenstedt, Lkr. Hildesheim, din așezare (după DIEKE 2000, pl. 31, 2); 11. Bischleben, Krfr. Stadt Erfurt, mormânt (SCHMIDT 1965, fig. 2, 1); 12. Kannawurf, Lkr. Sömmerda, morm. 2 (SCHMIDT 1965, fig. 1, 3).

Lista 9. Vase cu gâtul îngust, lucrate la roată, de producție romană: 1. Kahl a. Main, Lkr. Aschaffenburg – „Lange Hecke”, mormânt (TEICHNER 1999, fig. 13, 4); 2. Kahl a. Main, Lkr. Aschaffenburg, morm. 219 (*Ibidem*, pl. 60, 16); 3. Stetten a. d. Fildern, Lkr. Esslingen, din așezare (după KRAUSE 1999, fig. 100); 4. Kahl a. Main, Lkr. Aschaffenburg, morm. 214 (TEICHNER 1999, pl. 51, 3); 5. Unterhaid, Lkr. Bamberg, din așezare (ABELS ET AL. 1997/98 fig. 38, 5); 6. Dobřičany u Loun, mormânt (după SVOBODA 1965, pl. 34, 5); 7. Lenningen-Schopfloch, Lkr. Esslingen, din așezare (PLANCK 1990, fig. 21); 8. Leuna, Lkr. Merseburg-Querfurt, mormânt din 1834 (desen după SCHULZ 1953, pl. 32, 1).

Lista 10. Vase de tip *terra nigra*: 1–3. Eßleben, Lkr. Schweinfurt, din așezare (PESCHECK 1978, pl. 67, 1–3); 4. Lauffen a. N., Lkr. Heilbronn, morm. de înhumăție 1 (BERNHARD 1984/85, fig. 48, 5); 5. Frankfurt a. M. – „Riederwald”, morm. de înhumăție 1 (*Ibidem*, fig. 42, 9); 6. Lorch, Rheingau-Kreis, morm. de înhumăție (*Ibidem*, fig. 40, 7); 7. Hockenheim, Rhein-Neckar-Kreis, morm. 2 (SPORS-GRÖGER 1997, fig. 20, 1); 8. Hockenheim, Rhein-Neckar-Kreis, probabil morm. 2 (*Ibidem*, fig. 21, 4).

Lista 11. Vase de tip *terra nigra* și imitațiile lor: 1. Heilbronn-Böckingen, Krfr. Stadt Heilbronn, din așezare (KOCH 1981, fig. 7, 8); 2. Rebenstorf, Lkr. Lüchow-Dannenberg, mormânt Lbrg. 2535 (KÖRNER 1939, pl. 6); 3. Haarhausen, Lkr. Arnstadt, din așezare, la sud de locuința 3 (DUŠEK 1992, fig. 69, 11); 4. Wechmar, Lkr. Gotha, morm. 29 (KAUFMANN 1984, pl. 4, 15); 5. Weimar-Ehringsdorf, Lkr. Weimar, mormânt (DUŠEK 1999, fig. 29, 1); 6. Plotište nad Labem, okr. Hradec Králové, morm. 966 (RYBOVÁ 1979, fig. 58, 1); 7. Kostolná pri Dunaji, okr. Galanta, morm. 37 (KOLNIK 1980, pl. 113, a).

Lista 12. Eventualele modele tip *terra nigra* ale vaselor lucrate la roată de tip Waltersdorf și alte forme: 1. Großenhain, Lkr. Riesa-Großenhain, morm. 7 (MEYER 1971, fig. 42, 7); 2. Liebon, Lkr. Bautzen, morm. D (*Ibidem*, fig. 42, 7); 3. Roitzsch, Lkr. Bitterfeld, descoperire izolată (*Ibidem*, fig. 42, 7); 4. Waltersdorf, Lkr. Dahme-Spreewald (KRÜGER 1987, fig. 68); 5. Byhleguhre, Lkr. Dahme-Spreewald (după SCHNEIDER 1959, fig. 5); 6. Rheinzabern – „Rechts des Wanzenheimer Weges”, Lkr. Germersheim, groapa 1 (BERNHARD 1984/85, fig. 4, 1); 7. Oberstimm, descoperire din castru, Lkr. Pfaffenhofen a. d. Ilm (SCHÖNBERGER 1978, pl. 87, D372); 8. Weimar-Ehringsdorf, Lkr. Weimar, mormânt (DUŠEK 2001, fig. 30, 3).

Lista 13. Boluri de tip Uslar II, Holzhausen-Oldendorf și Chenet 342/Pirling 273: 1. Oostum, Gem. Beilen, din așezare (VAN ES 1967, fig. 105, 3); 2. Wijster, Gem. Beilen (*Ibidem*, fig. 104, 676); 3. Holzhausen,

Lkr. Osnabrück (VON USLAR 1935, fig. 2, 7); 4. Spellen, Lkr. Wesel, mormânt (*Ibidem*, fig. 2, 5); 5. Krefeld-Gellep, Lkr. Krefeld, morm. 273 (PIRLING 1974, pl. 7, 4); 6. Soest-Ardey, Lkr. Soest, groapa 98 (HALPAAP 1983, fig. 1); 7. Bochum Harpen, din așezare (BRANDT, VON USLAR 1970, pl. 50, 3); 8. Soest-Ardey, groapa 98 (Halpaap 1983, fig. 2).

Lista 14. Vase cu particularități ale grupului Friedenhain-Prešovice: 1. Regensburg, Krfr. Stadt, din așezare (după FISCHER 1984, fig. 62); 2. Eining, Lkr. Kehlheim, din așezare (GSCHWIND 2004, pl. 127, M41).

Lista 15. Vase cu trei torți, lucrate la roată, de tipul Riedebeck și din Ucraina: 1. Riedebeck, Lkr. Dahme-Spreewald, morm. 1 (Mus. für Ur- u. Frühgesch. Berlin Charlottenburg, If 8358); 2. Merseburg(-Süd), morm. de înmormântare 21 (după BEMMANN 2001, fig. 12, 14); 3. Liebersee, Lkr. Torgau-Oschatz, Bef. 1224 (*Ibidem*, pl. 62, 2); 4. Stößen, Burgenlandkreis, morm. 79 (SCHMIDT 1961, pl. 30, k); 5. Liebersee, Lkr. Torgau-Oschatz, Bef. 1305 (BEMMANN 2003, pl. 82, 42.2); 6. Liebersee, Lkr. Torgau-Oschatz, Bef. 232 (*Ibidem*, pl. 11, 57); 7. Marxdorf, Lkr. Elbe-Elster, mormânt (SCHUSTER 1998, fig. 8, 1); 8. Zwethau, Lkr. Torgau-Oschatz, descoperire din așezare (*Ibidem*, fig. 8, 2–3); 9. Kaborga IV (Ucr.), morm. 1 (RUSSANOVA, SYMONOVIČ 1993, fig. 59, 9); 10. Sosnova (Ucr.), mormânt (MAGOMEDOV ET AL. 2003a, fig. 11, 59); 11. Žovnino (Ucr.), mormânt (PETRAUSKAS, CYNDROVSKAJA 2002, fig. 8, 2); 12. Kompanijcy (Ucr.), mormânt (MAHNO 1971, 94, fig. 6, 4.); 13. Kamenka-Dneprovskaja (Ucr.) (BAŽAN, GEJ 1992, fig. 21, 4); 14. Malaeșty (azi Mălăești) (Ucr.) (RUSSANOVA, SYMONOVIČ 1993, pl. 59, 3); 15. Kamenka-Dneprovskaja (Ucr.) (MAGOMEDOV 1998, fig. 3,1); 16. Bašmačka Pivdena (Ucr.), mormânt (MAGOMEDOV ET AL. 2003a, fig. 2, 8); 17. Spanțov (Rom.), mormânt (după MITREA, PREDA 1966, fig. 8, 1); 18. Kaborga IV (Ucr.), mormânt (RUSSANOVA, SYMONOVIČ 1993, pl. 59, 18); 19. Velika Bugajivka (Ucr.), mormânt (MAGOMEDOV ET AL. 2003a, fig. 2, 8); 20. Kaborga IV (Ucr.), mormânt (RUSSANOVA, SYMONOVIČ 1993, fig. 59, 10); 21. Kaborga IV (Ucr.), mormânt (MAGOMEDOV 1979, pl. 5, 2); 22. Kaborga IV (Ucr.), mormânt (*Ibidem*, pl. 7, 9).

GERMANISCHE DREHSCHLEIBENKERAMIK IM WESTEN DER GERMANIA MAGNA UND DIE SÂNTANA DE MUREȘ – ČERNJACHOV KULTUR

(Zusammenfassung)

In der Studie wurden Drehscheibenprodukte des westlichen kaiserzeitlichen Mitteleuropa vorgestellt. Den frühesten Nachweisen von Drehscheibenkeramik in diesem Raum wurde nachgespürt. Dabei zeigte sich, dass ab einer frühen Phase der Stufe C1 eine Drehscheibenware hergestellt wurde, die nur schwer als solche zu erkennen und leicht mit freigeformter Keramik zu verwechseln ist. Die Einführung der Drehscheibe scheint daher über einen längeren Zeitraum erfolgt zu sein, als dies bisher angenommen wurde. Zudem sind die ersten Drehscheibenprodukte nicht von jener Qualität gekennzeichnet, wie die späteren Gefäße. Ihre schlichte, an üblichen Gebrauchsformen orientierte Profilgebung (Kümpfe, s-förmig profilierte Töpfe) verhindert zusätzlich ihre Aufspürung.

Die Drehscheibe wurde in den östlichen Bundesländern Deutschlands früher verwendet, als in den westlichen, möglicherweise gefördert durch intensive Kontakte in den ostgermanischen Raum. Die Profile entwickelter Drehscheibengefäße belegen regionale wie überregionale Einflüsse.

In anderen Regionen lassen sich Gefäße erkennen, die in Detailmerkmalen vom römischen Formengut beeinflusst werden, bei denen das germanische Element jedoch überwiegt. In Thüringen hingegen dominiert das römische Formengut so deutlich, dass germanische Gefäßtypen nahezu völlig verdrängt sind. Für Regionen Sachsens zeigt sich, daß ein gewichtiger der Keramik auf Gefäßformen der Černjachov-Kultur zurückgeht, bzw. es sich sogar um Formen dieser germanischen Kultur handelt.

Die spätkaiserzeitliche Drehscheibenkeramik ist insgesamt von einer deutlichen Inhomogenität geprägt, die auch gegen Thesen spricht, die Produzenten jener Formen hätten ihre Waren außerhalb ihrer Herstellungsregionen verhandelt oder wären gar im Rahmen dieses spezialisierten Handwerks überregional tätig geworden. Drehscheibenkeramik im Westen der Germania Magna ist daher immer eine regionale

einzugrenzende Erscheinung. Die Erforschung der westgermanischen Drehscheibenkeramik wird daher vermutlich auch zukünftig eher regionale Zusammenhänge und Schwerpunkte herausstellen können.

LISTEN

- Liste 1 Entwurf zur Verbreitung spätkaiser- und frühvölkerwanderungszeitlicher Drehscheibenkeramik.
- Liste 2 Auswahl charakteristischer Gefäßtypen der Braunschweigischen Drehscheibenkeramik.
- Liste 3 Auswahl charakteristischer Drehscheibenkeramik der Typen „Terra nigra-like“ und „Black-wheel-made“ aus den Niederlanden.
- Liste 4 Auswahl charakteristischer Drehscheibenkeramik aus Nordrhein-Westfalen.
- Liste 5 Auswahl charakteristischer Gefäßtypen der Drehscheibenkeramik des Mittelalb-Saale-Gebietes.
- Liste 6 Auswahl charakteristischer Gefäßtypen der Drehscheibenkeramik aus Sachsen-Anhalt und der Altmark.
- Liste 7 Gefäße vom Typ Lassahn aus Brandenburg und Mecklenburg-Vorpommern.
- Liste 8 Engmundige Drehscheibengefäße überwiegend germanischer Produktion.
- Liste 9 Engmundige Gefäße mit Merkmalen scheibengedrehter römischer Gefäße.
- Liste 10 Terra nigra-Flaschen.
- Liste 11 Nigra- und mögliche Nigraschalenadaptionen.
- Liste 12 Mögliche Terra nigra-Vorbilder grauer Drehscheibenware vom Typ Waltersdorf u. a. Formen.
- Liste 13 Fußschalen der Typen Uslar II, Holzhausen-Oldendorf und Chenet 342/Pirling 273.
- Liste 14 Gefäße mit Merkmalen der Keramikgruppe von Friedenhain-Přeštovice.
- Liste 15 Dreihenklige Drehscheibengefäße des Riedebeck-Kreises aus Deutschland und der Ukraine.

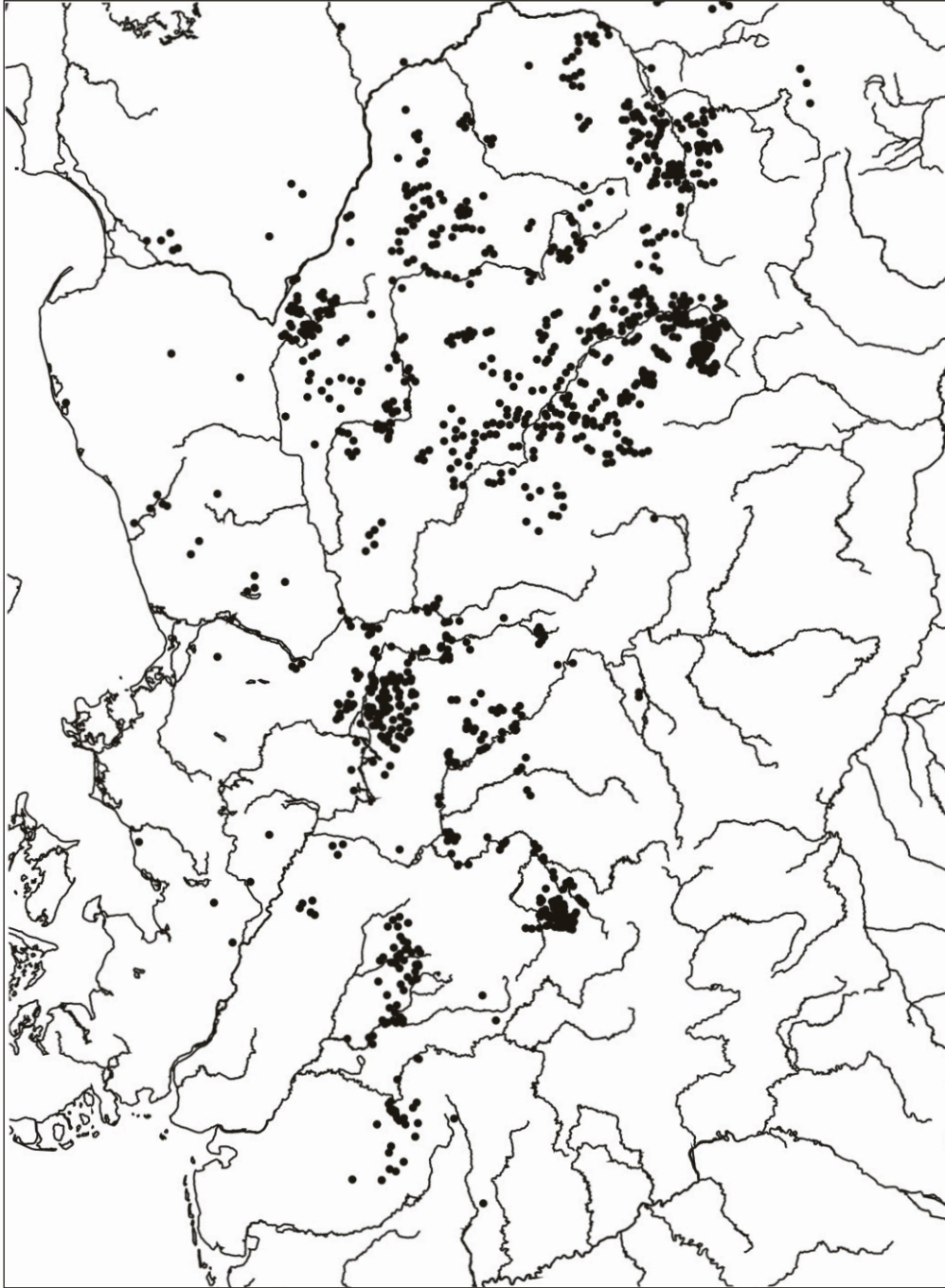

Fig. 1. Răspândirea ceramicii lucrate la roată din perioada romană-târzie și a migrațiilor. Prezentare schematică (lista 1).

Abb. 1. Entwurf zur Verbreitung spätkaiser- und frühvölkerwanderungszeitlicher Drehscheibenkeramik (Liste 1).

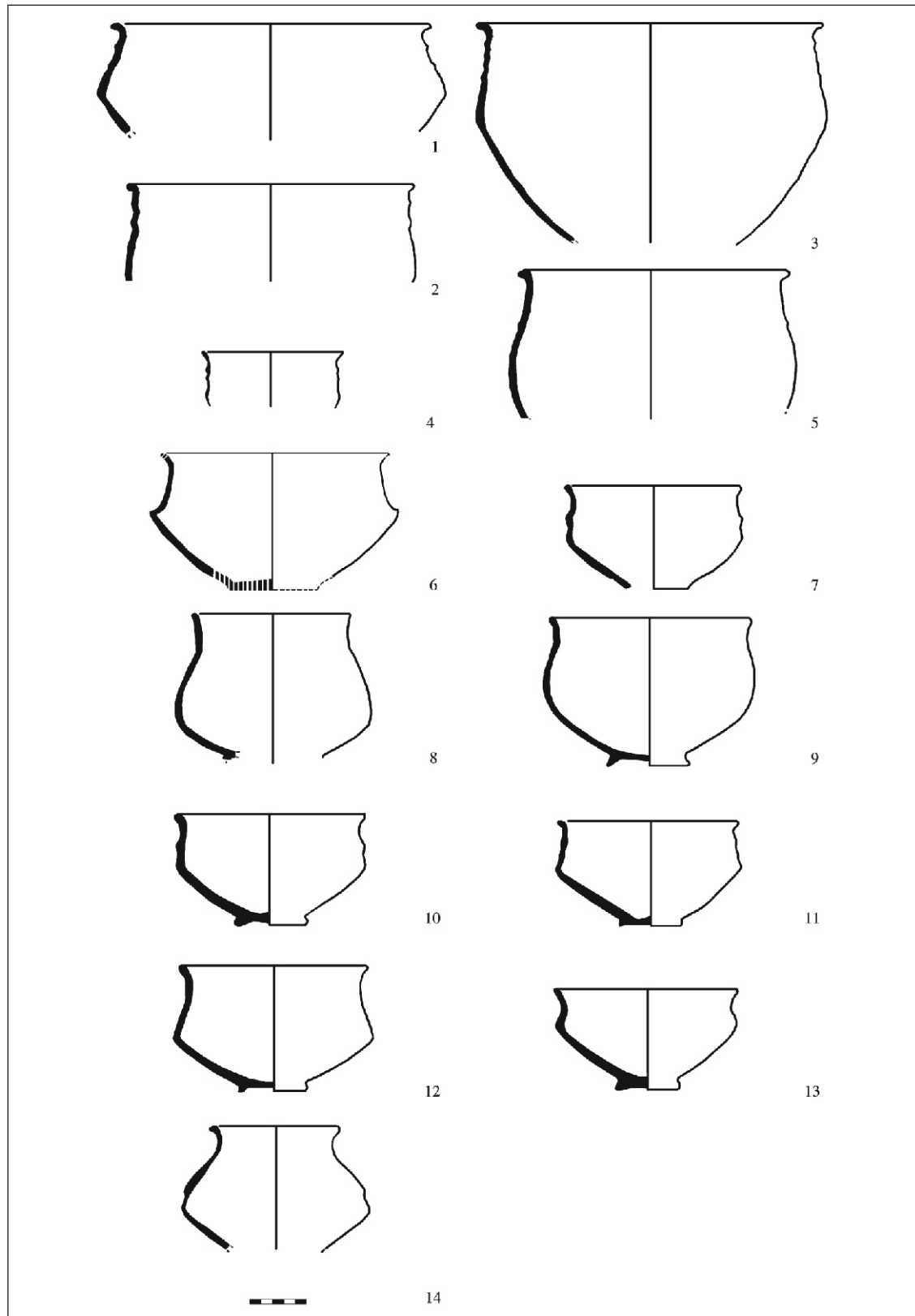

Fig. 2. Unele tipuri de vase din grupul Hannover (după DIEKE 2000, pl. 31).
 Abb. 2. Auswahl charakteristischer Gefäßtypen der Hannoverschen Drehscheibenkeramik
 (nach DIEKE 2000, Taf. 31).

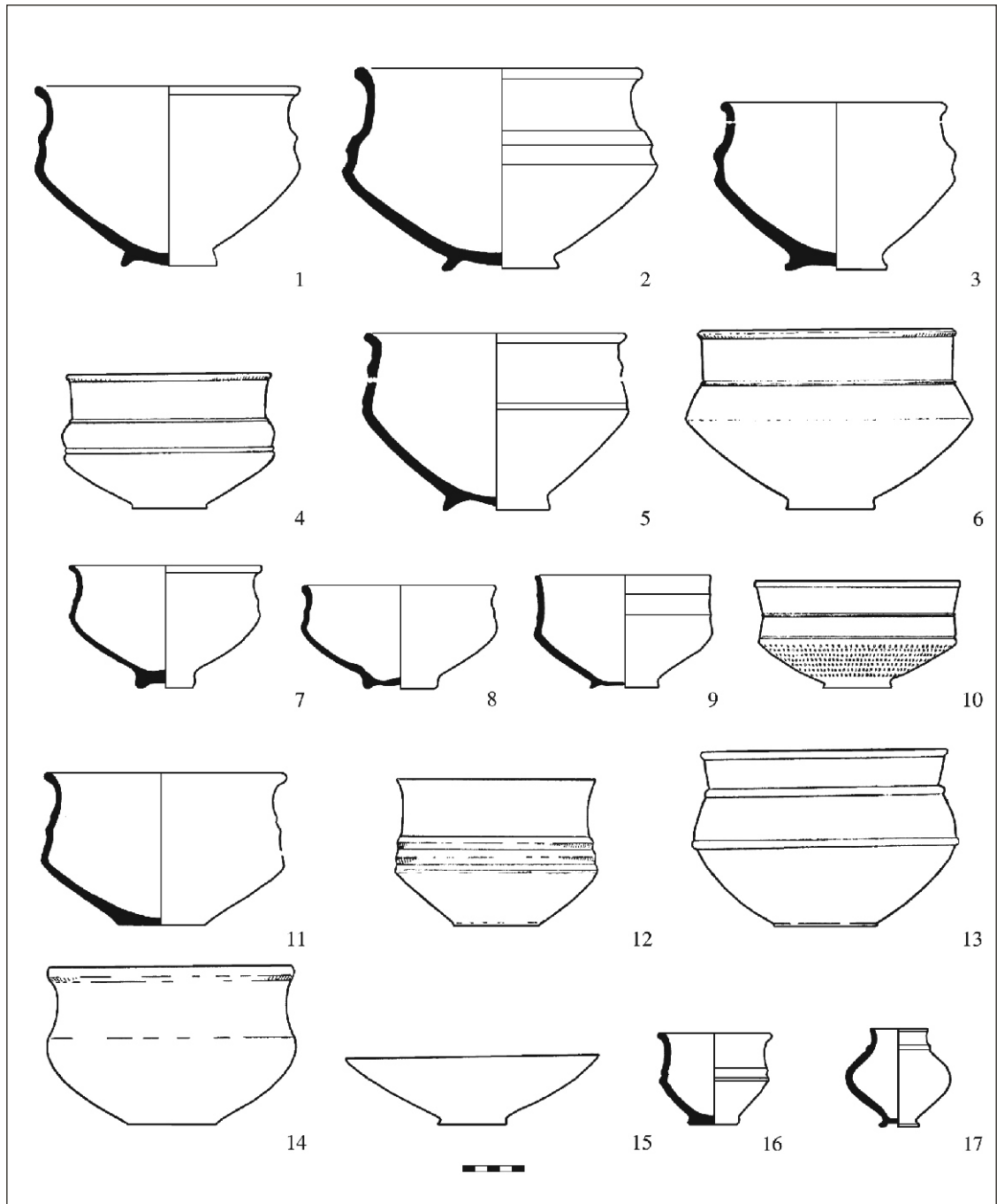

Fig. 3. Unele tipuri de vase lucrate la roată din grupul Braunschweig (lista 2).
 .Abb. 3. Auswahl charakteristischer Gefäßtypen der Braunschweigischen Drehscheibenkeramik (Liste 2).

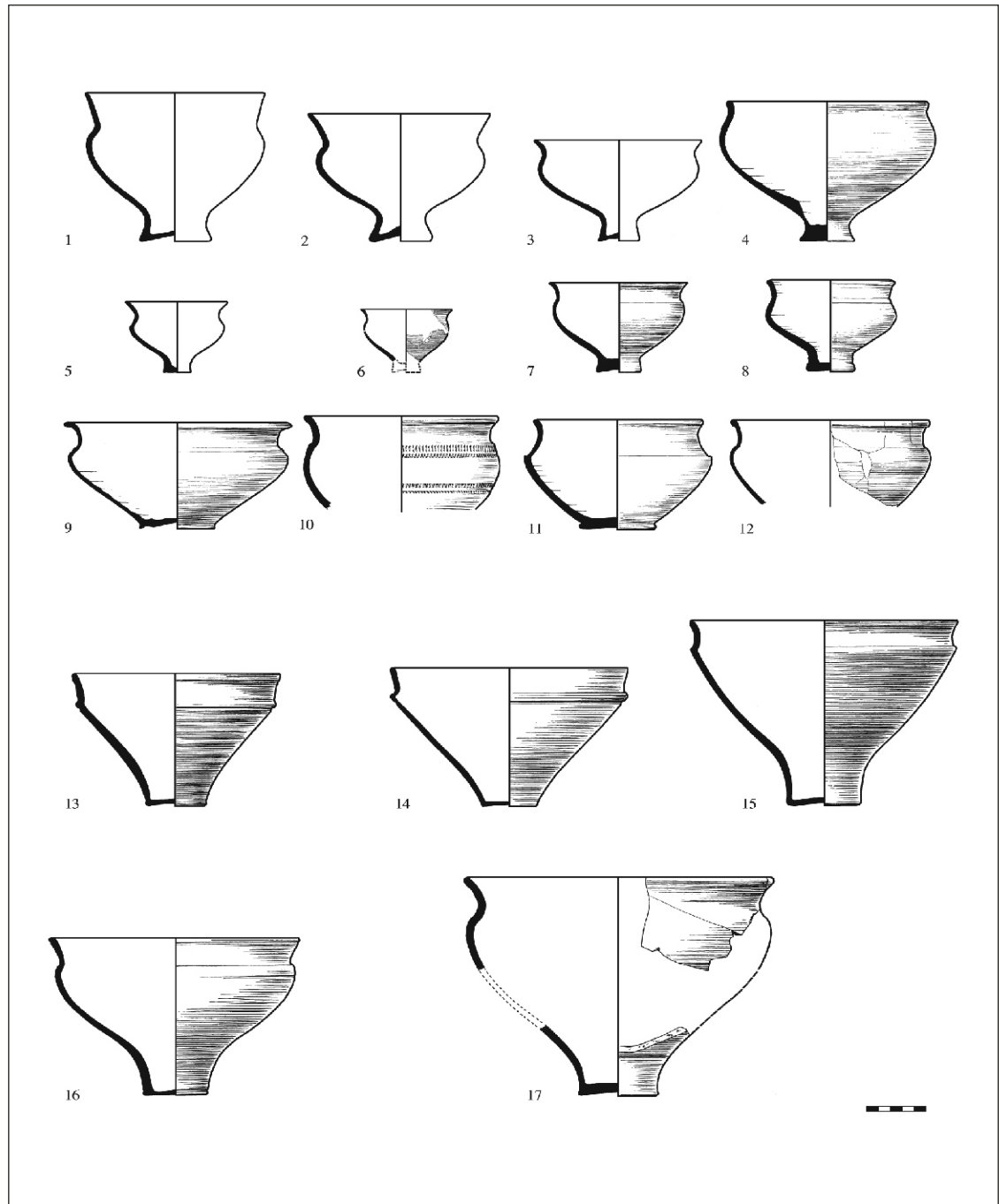

Fig. 4. Ceramică lucrată la roată de tipurile „Terra nigra-like” și „Black-wheel-made” din Olanda (lista 3).
 Abb. 4. Auswahl charakteristischer niederländische Drehscheibenkeramik der Typen „Terra nigra-like“
 und „Black-wheel-made“ (Liste 3).

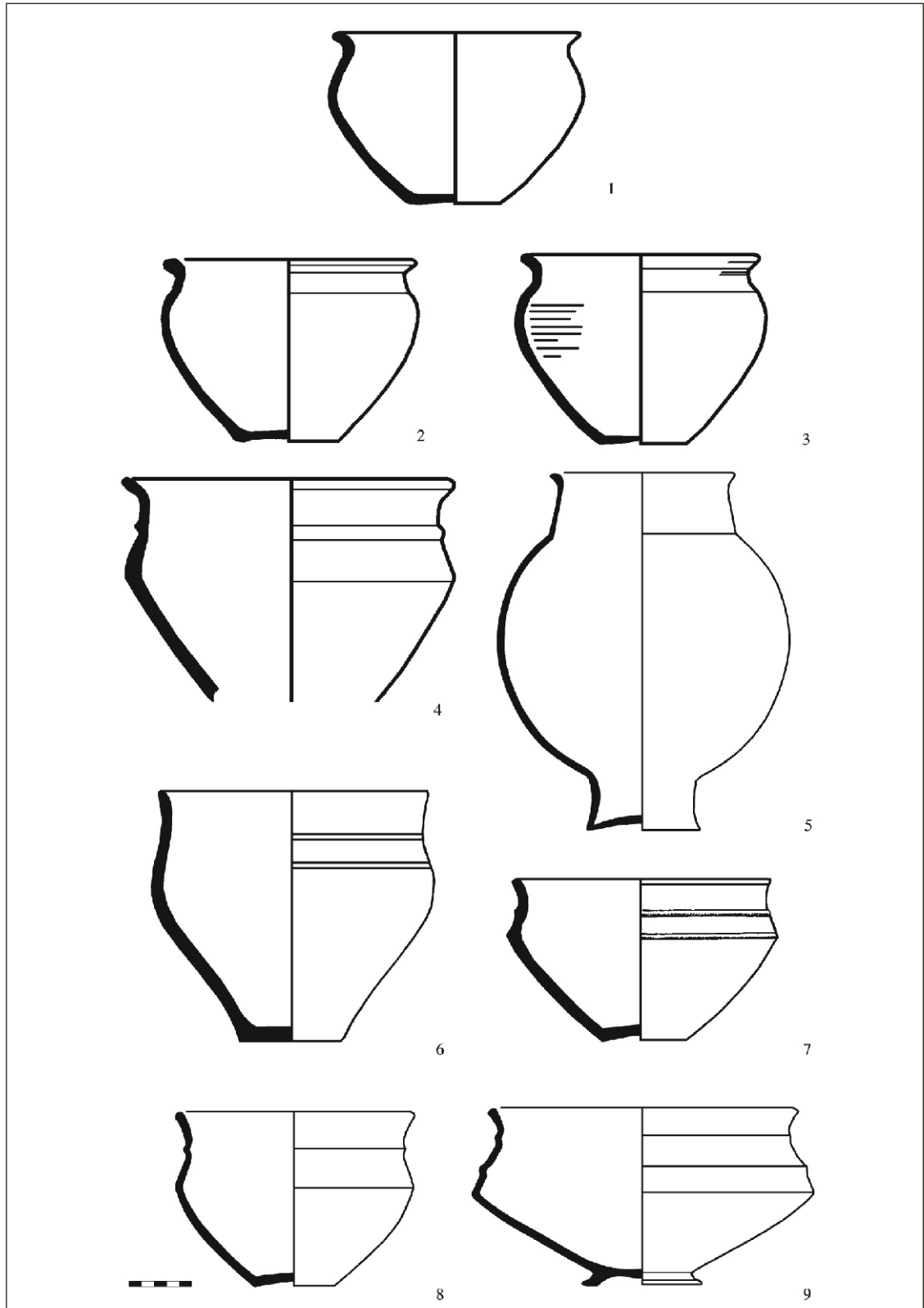

Fig. 5. Ceramică lucrată la roată specifică pentru Nordrhein-Westfalen (lista 4).
 Abb. 5. Auswahl charakteristischer Drehscheibenkeramik aus Nordrhein-Westfalen (Liste 4).

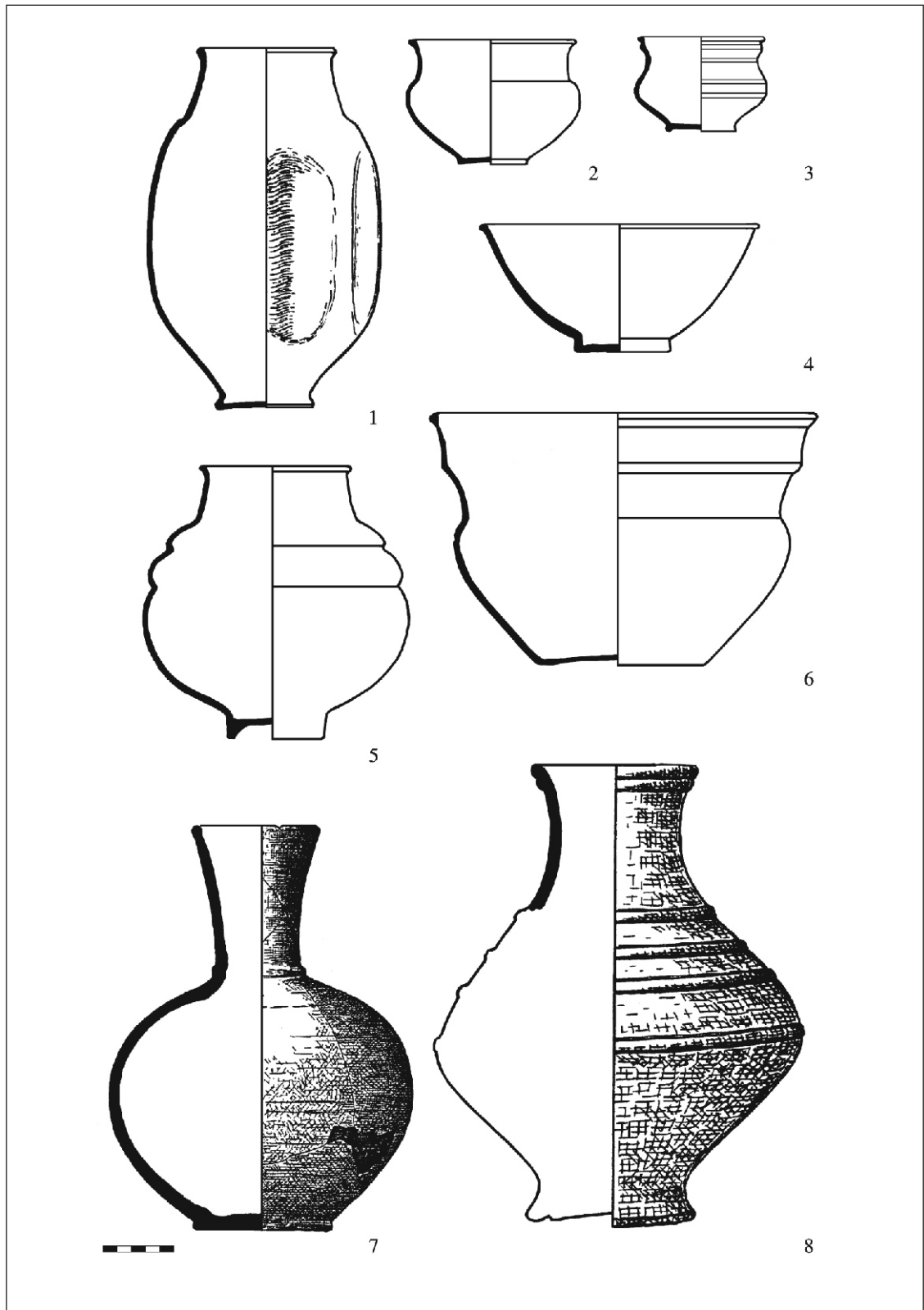

Fig. 6. Ceramică lucrată la roată caracteristică pentru regiunea dintre Elba mijlocie și Saale (lista 5).
 Abb. 6. Auswahl charakteristischer Gefäßtypen der Drehscheibenkeramik
 des Mittellelb-Saale-Gebietes (Liste 5).

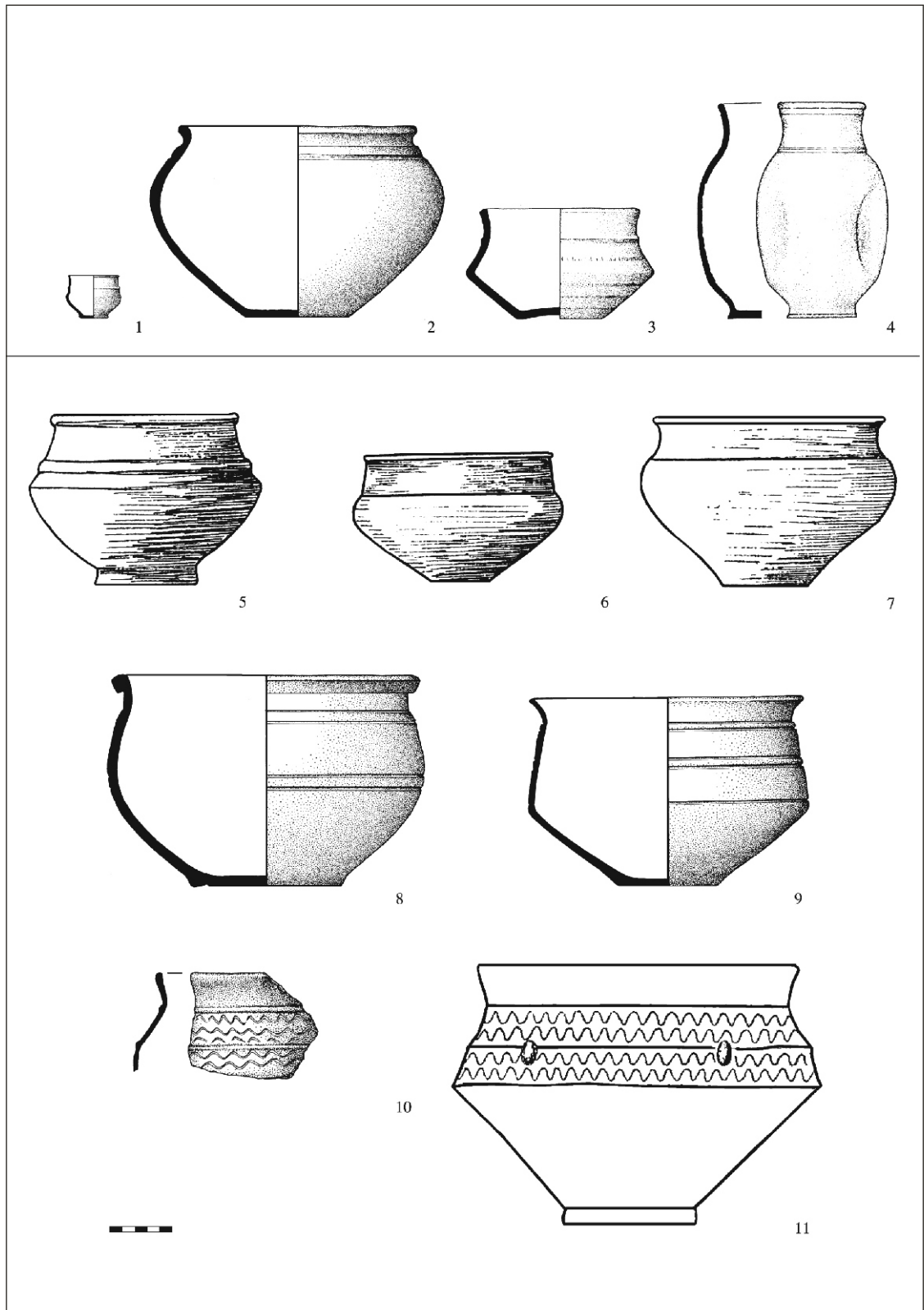

Fig. 7. Ceramică lucrată la roată caracteristică pentru Sachsen-Anhalt și regiunea Altmark (lista 6).
 Abb. 7. Auswahl charakteristischer Gefäßtypen der Drehscheibenkeramik aus Sachsen-Anhalt und der Altmark (Liste 6).



Fig. 8. Impresiuni ale axei roții pe vasele epocii romane târzii de la Schweinitz, Lkr. Wittenberg
(după GEISLER 1979, fig. 17, 5.6).
Abb. 8. Achsabdrücke an Gefäßen der späten römischen Kaiserzeit von Schweinitz, Lkr. Wittenberg
(nach GEISLER 1979, Abb. 17, 5.6).

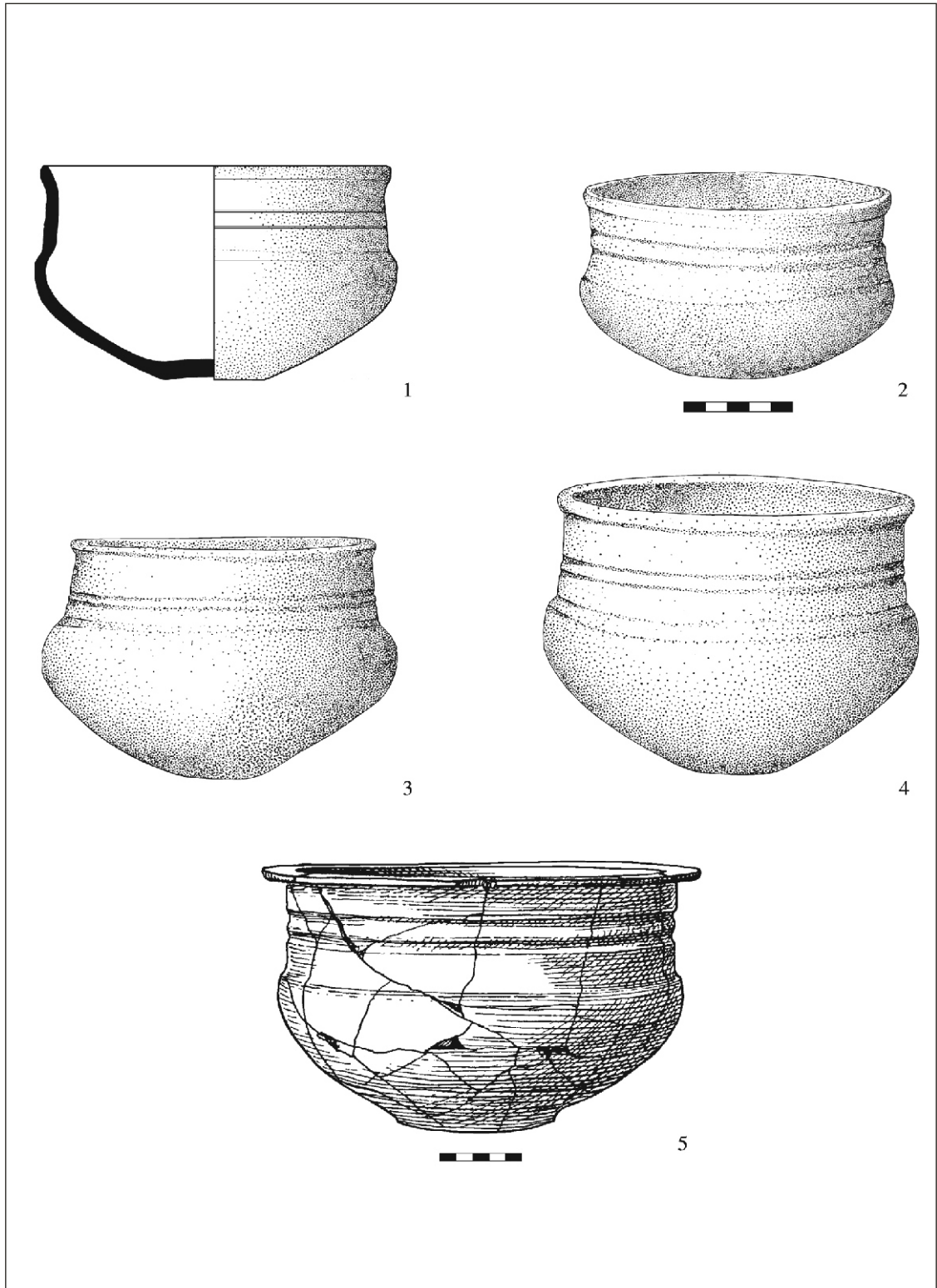

Fig. 9. Vase de tip Lassahn din Brandenburg și Mecklenburg-Vorpommern (lista 7).
Abb. 9. Gefäße vom Typ Lassahn aus Brandenburg und
Mecklenburg-Vorpommern (Liste 7).

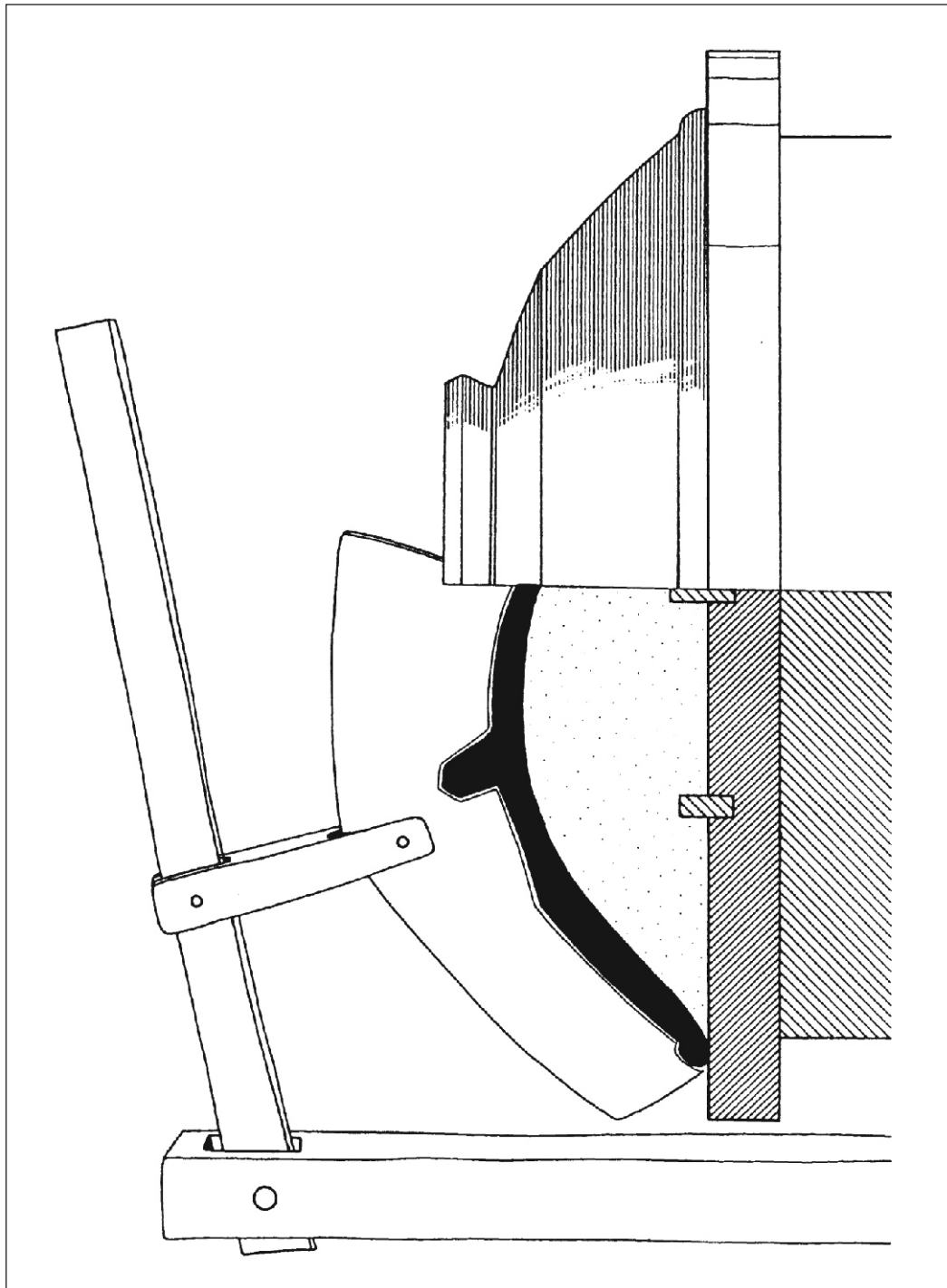

Fig. 10. Funcționalitatea probabilă a unui șablon rotitor pentru prelucrarea formei vaselor ceramice (CZYŚZ 1983, fig. 22).
Abb. 10. Mögliche Funktion einer Drehschablone zur Überformung lederharter Keramik (nach CZYŚZ 1983, Abb. 22).

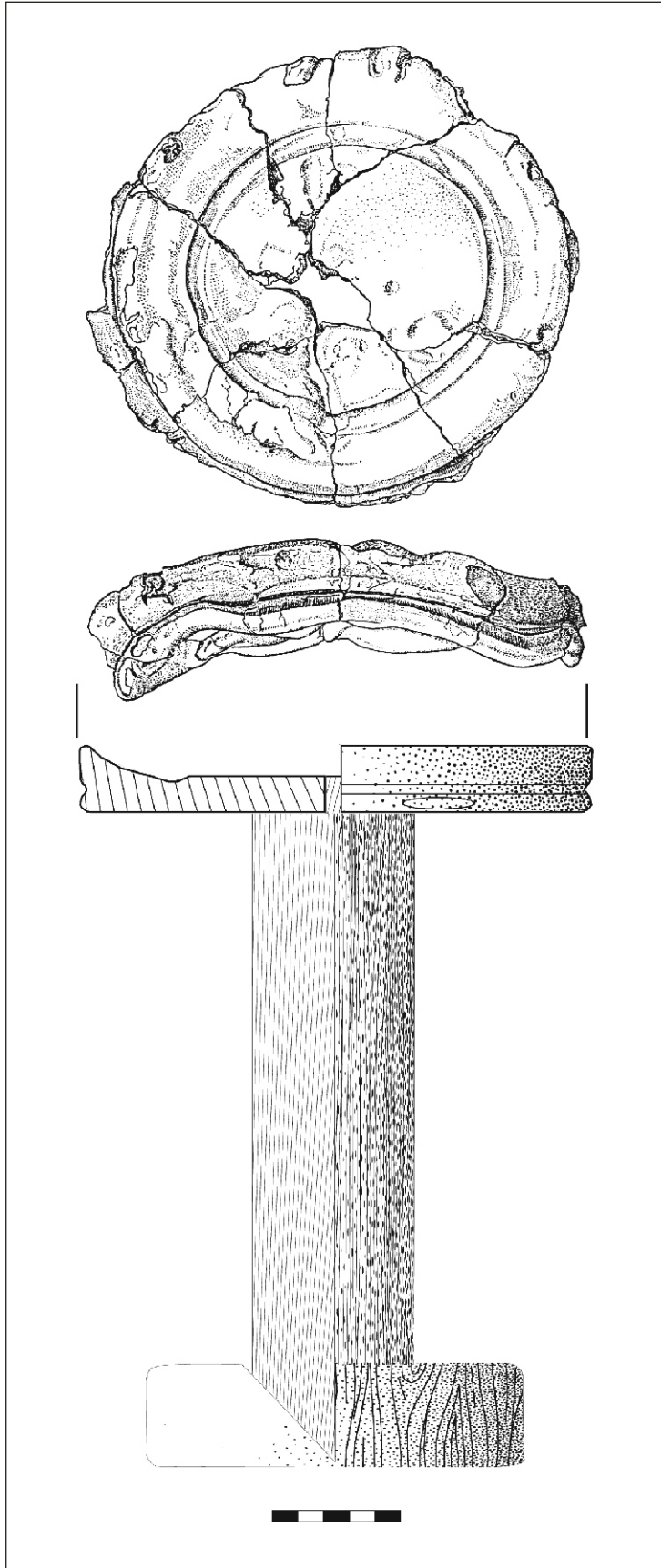

Fig. 11. Propunere de reconstituire a funcționalității roții masive de lut de la Wilhelmsau (Lkr. Oder-Spree, mormântul 53) drept roată a olarului (după SCHACH-DÖRGES 1969, fig. 21).

Abb. 11. Rekonstruktionsvorschlag zur Funktion der massiven Tonscheibe als Töpferscheibe aus Wilhelmsau, Lkr. Oder-Spree, Grab 53 (nach SCHACH-DÖRGES 1969, Abb. 21).

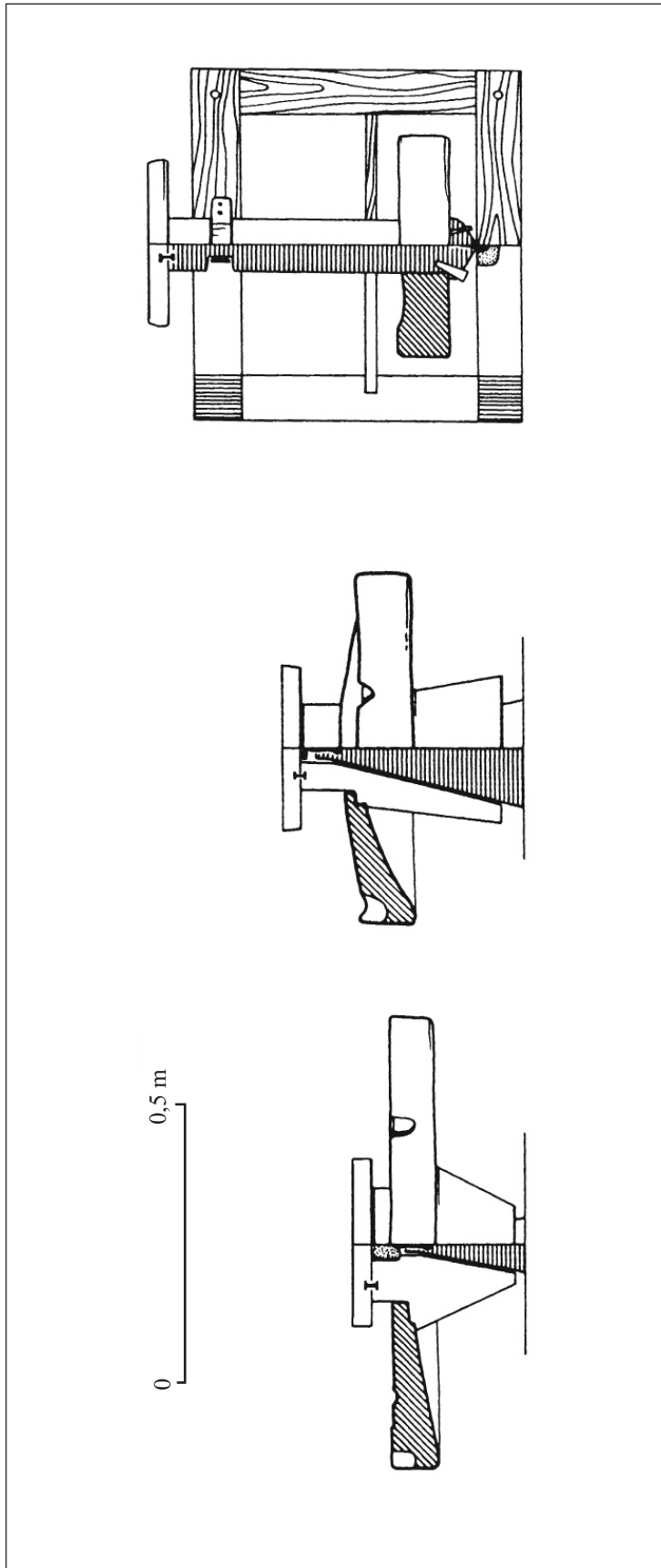

Fig. 12. Propuneri de reconstituire a roții olarului la romani (după CZYSZ 1983, fig. 36).
Abb. 12. Rekonstruktionsvorschläge römischer Töpferscheiben (CZYSZ 1983, Abb. 36).

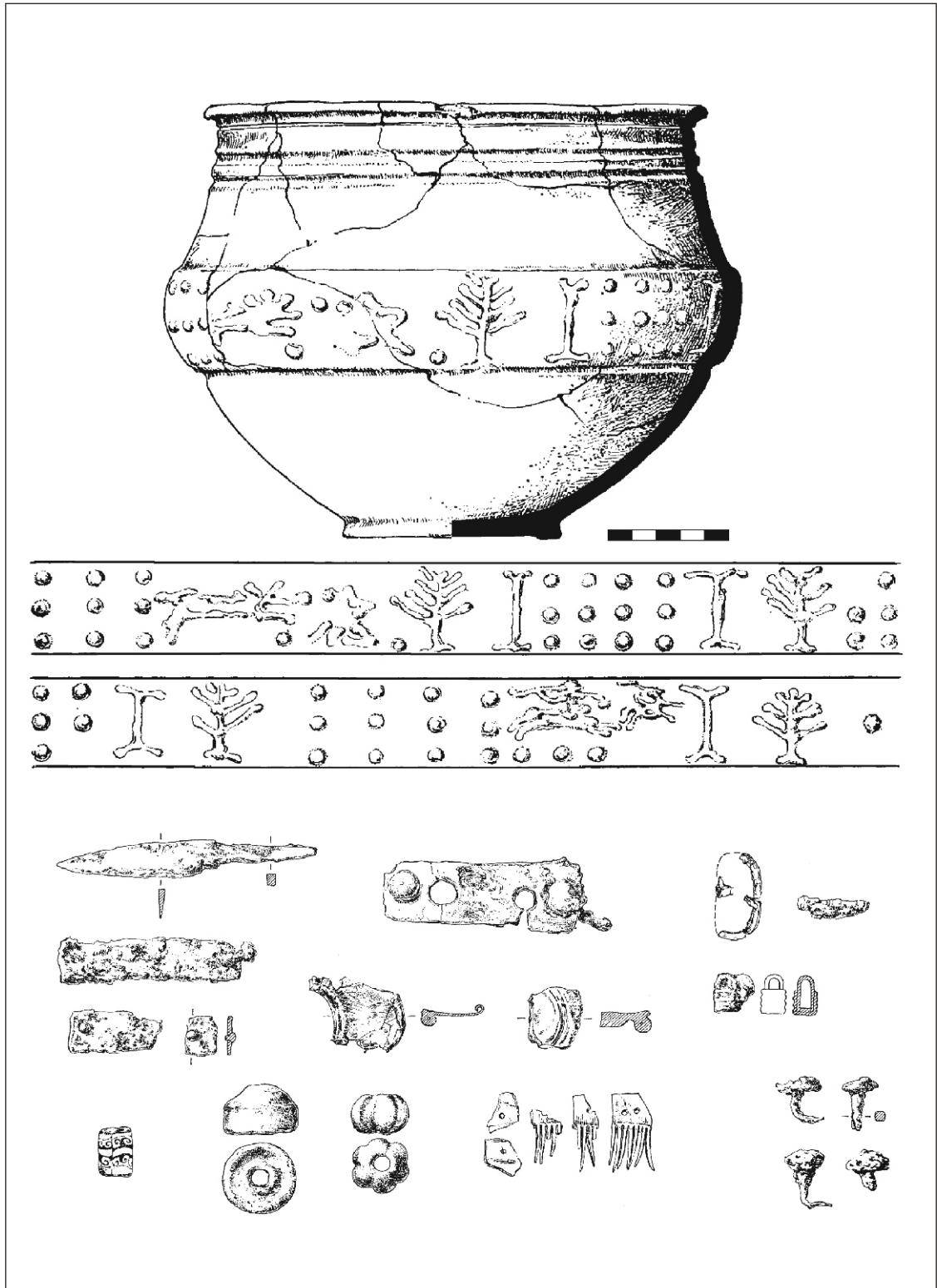

Fig. 13. Vas lucrat la roată cu ornament figural din epoca romană-târzie de la Schweinitz, Lkr. Wittenberg (după LASER 1986, pl. DDR 42).
 Abb. 13. Drehscheibengefaß der späten römischen Kaiserzeit mit figuraler Zier von Schweinitz, Lkr. Wittenberg (nach LASER 1986, Taf. DDR 42).

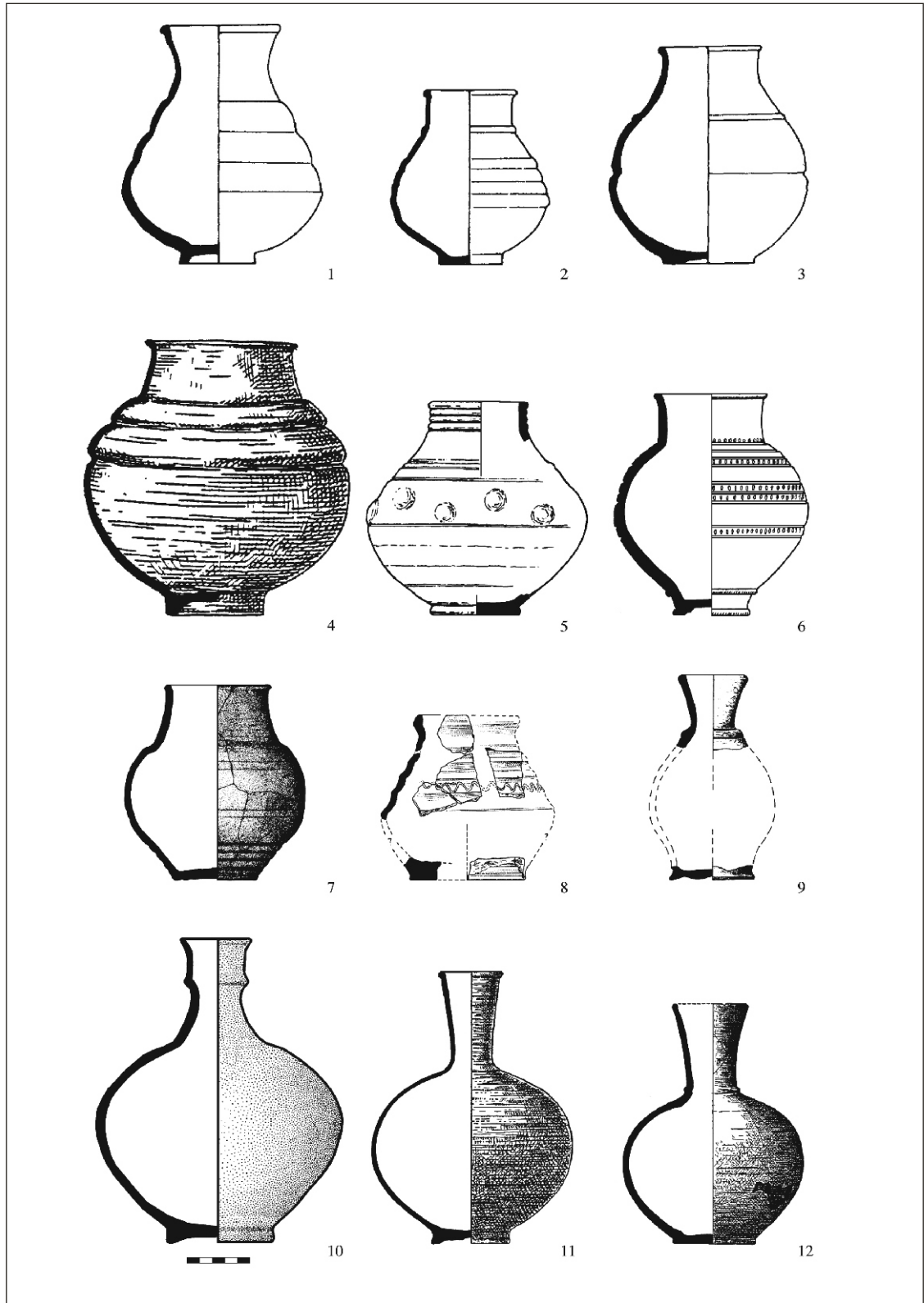

Fig. 14. Vase cu gâtul îngust lucrate la roată de producție germanică (lista 8).
 Abb. 14. Engmundige Drehscheibengefäße überwiegend germanischer Produktion (Liste 8).

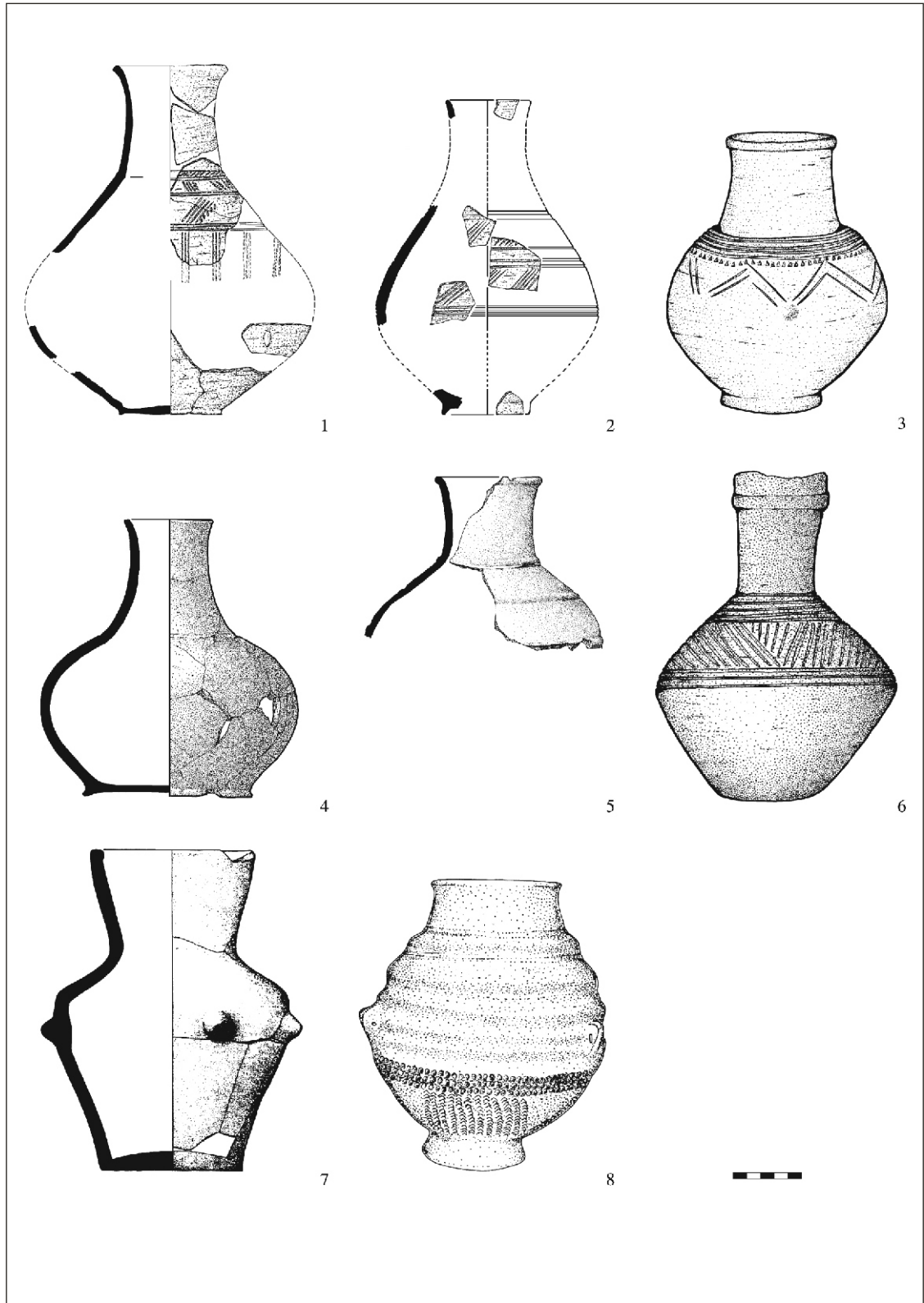

Fig. 15. Vase cu gâtul îngust lucrate la roată de producție romană (lista 9).
 Abb. 15. Engmundige Gefäße mit Merkmalen scheibengedrehter römischer Gefäße (Liste 9).

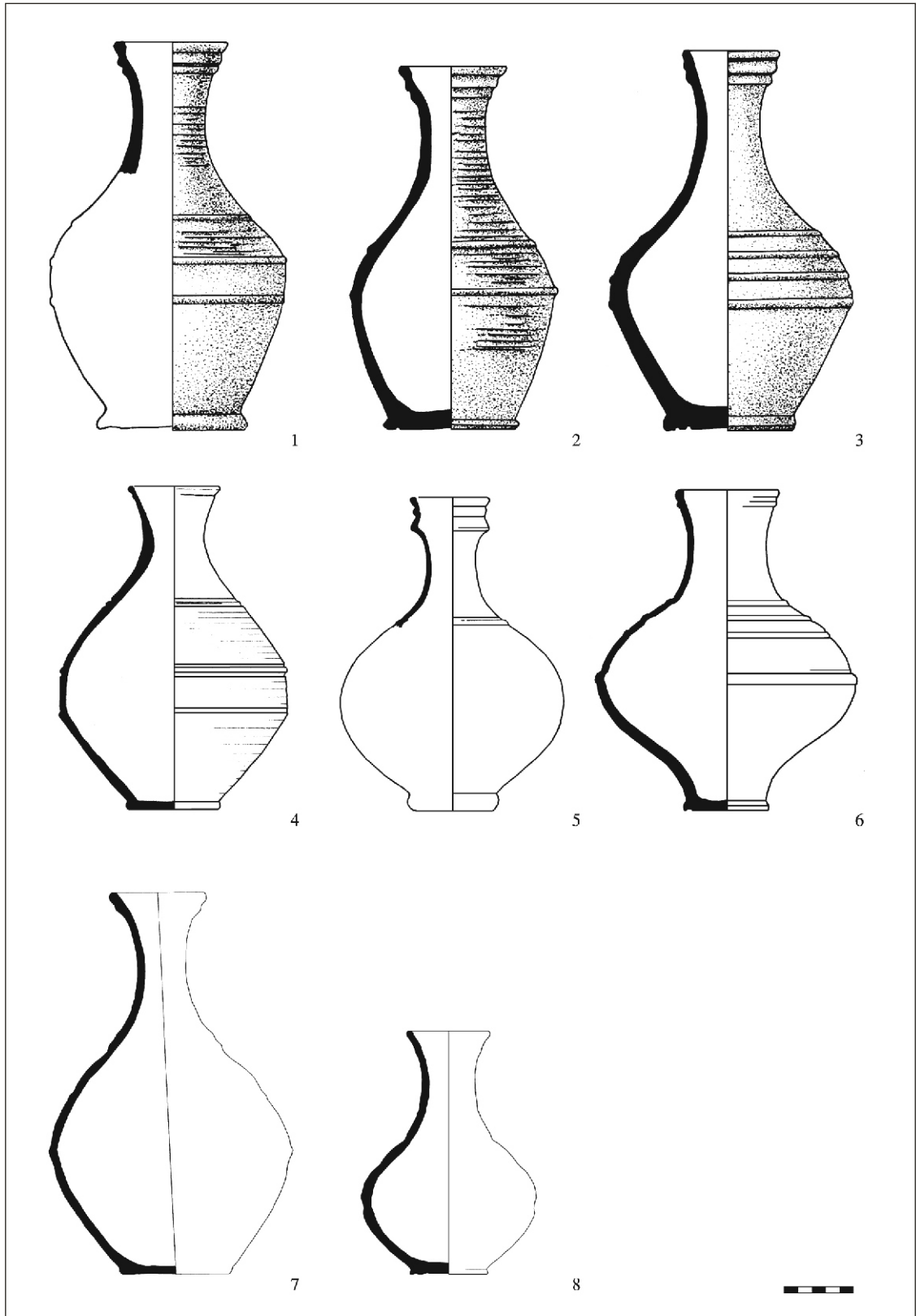

Fig. 16. Vase de tip *terra nigra* (lista 10).
 Abb. 16. Terra nigra-Flaschen (Liste 10).

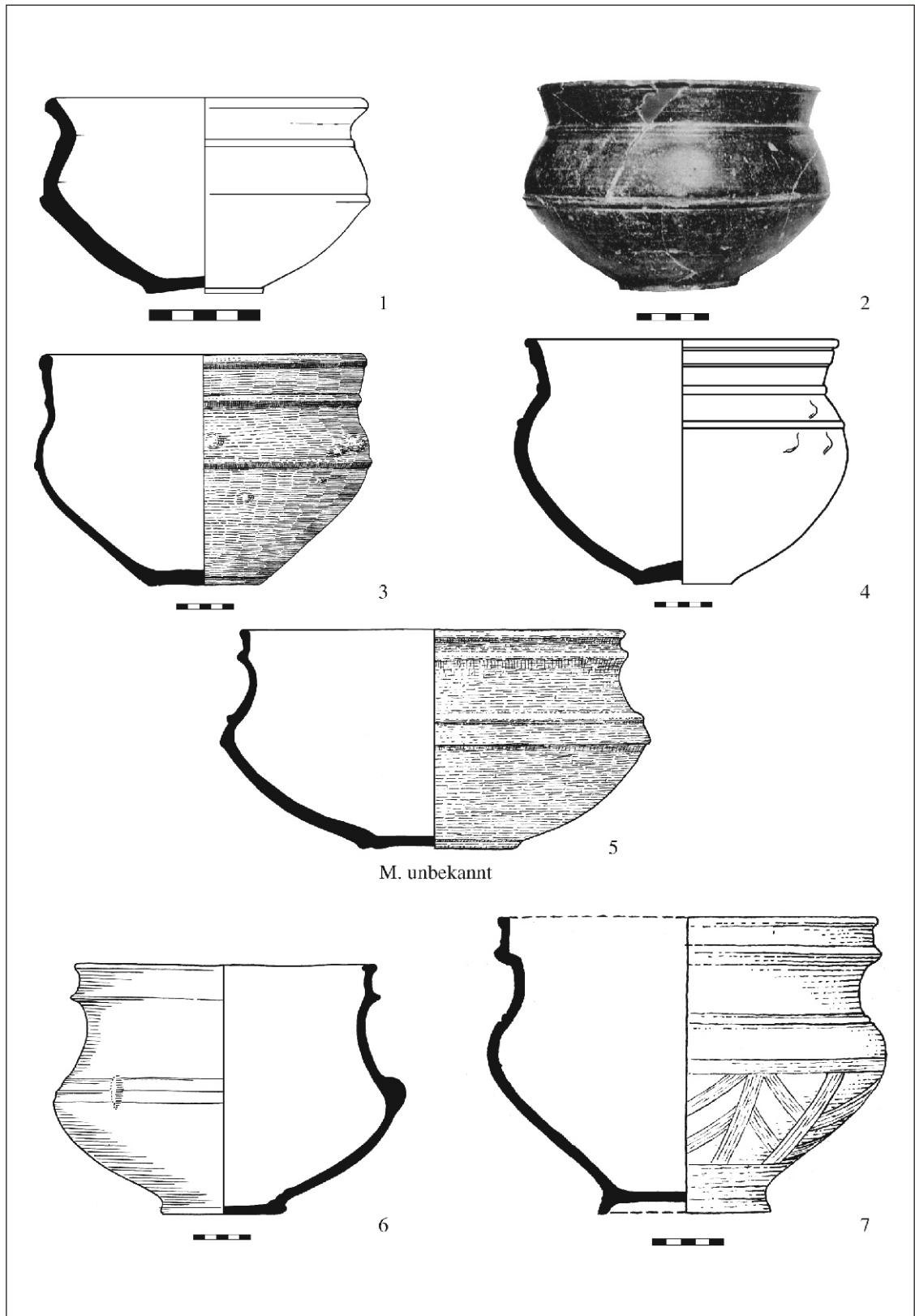

Fig. 17. Vase de tip *terra nigra* și imitațiile lor (lista 11).
 Abb. 17. Nigra- und mögliche Nigraschalenadaptionen (Liste 11).

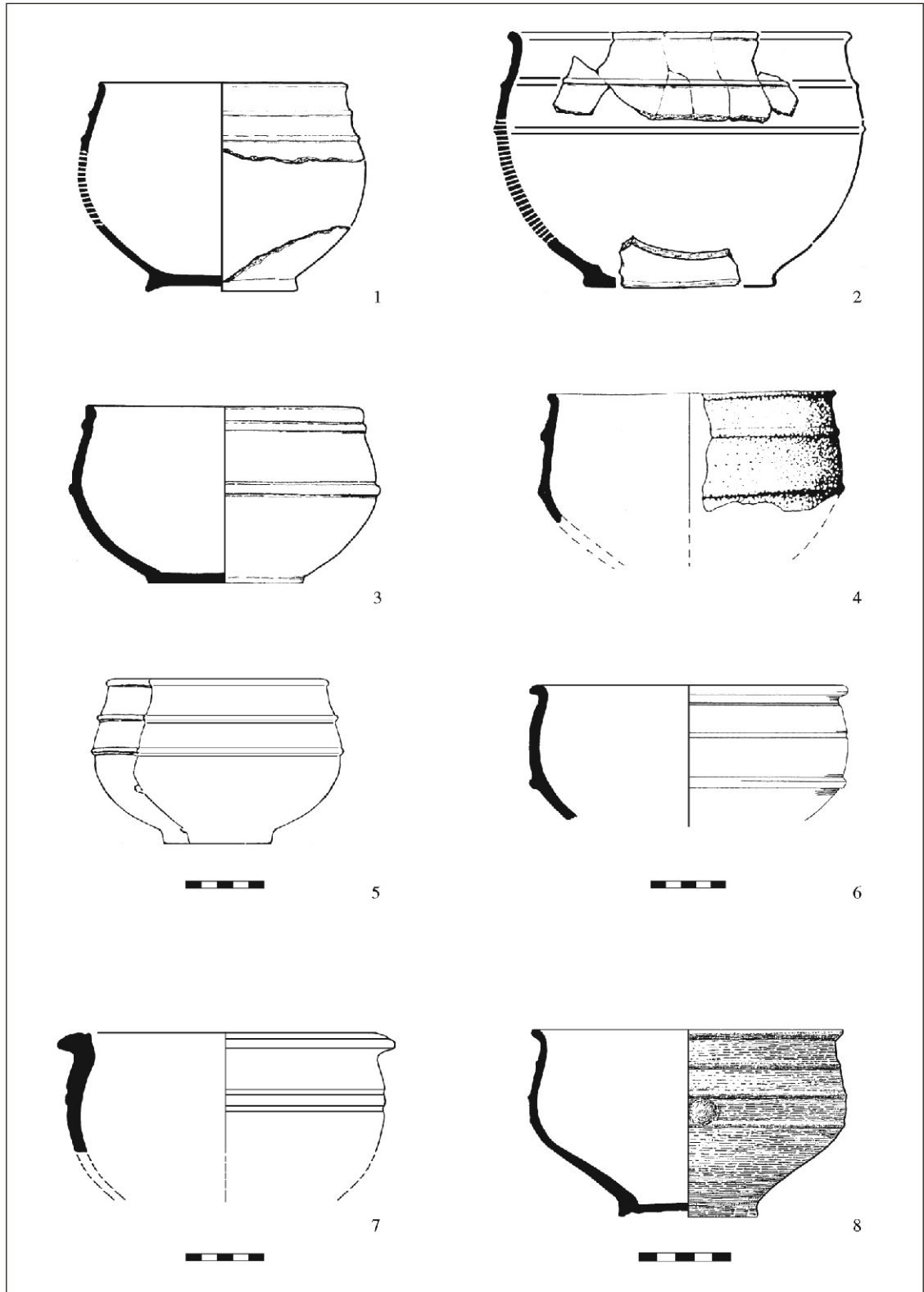

Fig. 18. Eventualele modele tip *terra nigra* ale vaselor lucrate la roată detip Waltersdorf și alte forme (lista 12).

Abb. 18. Mögliche Terra nigra-Vorbilder grauer Drehscheibenware vom Typ Waltersdorf u. a. Formen (Liste 12).

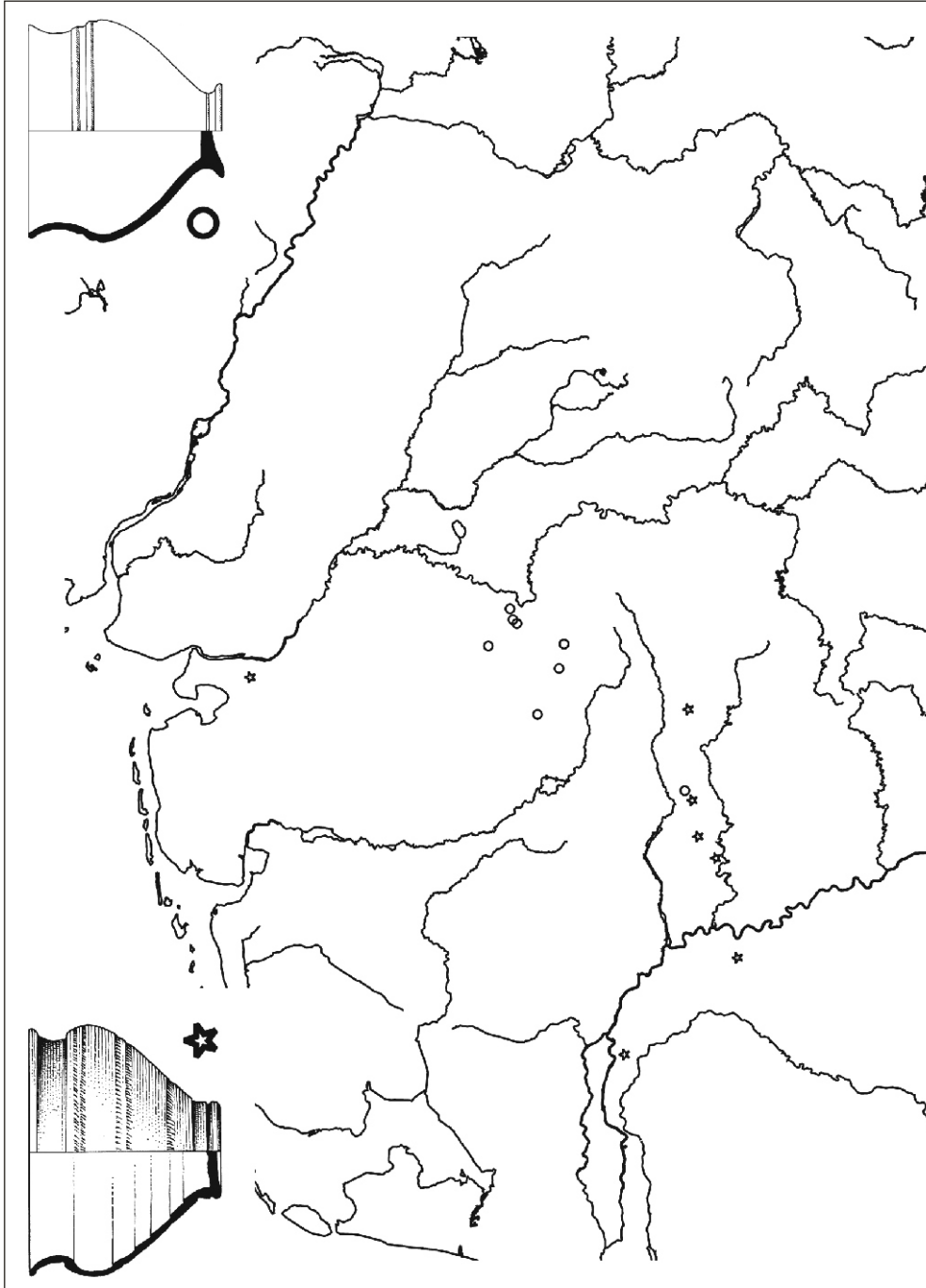

Fig. 19. Distribuția vaselor de tip Krefeld-Oldendorf și Holzhausen-Oldendorf (după HALPAAP 1983, fig. 5).

Abb. 19. Verbreitung der Gefäßstypen Krefeld-Gellep und Holzhausen-Oldendorf (nach HALPAAP 1983, Abb. 5).

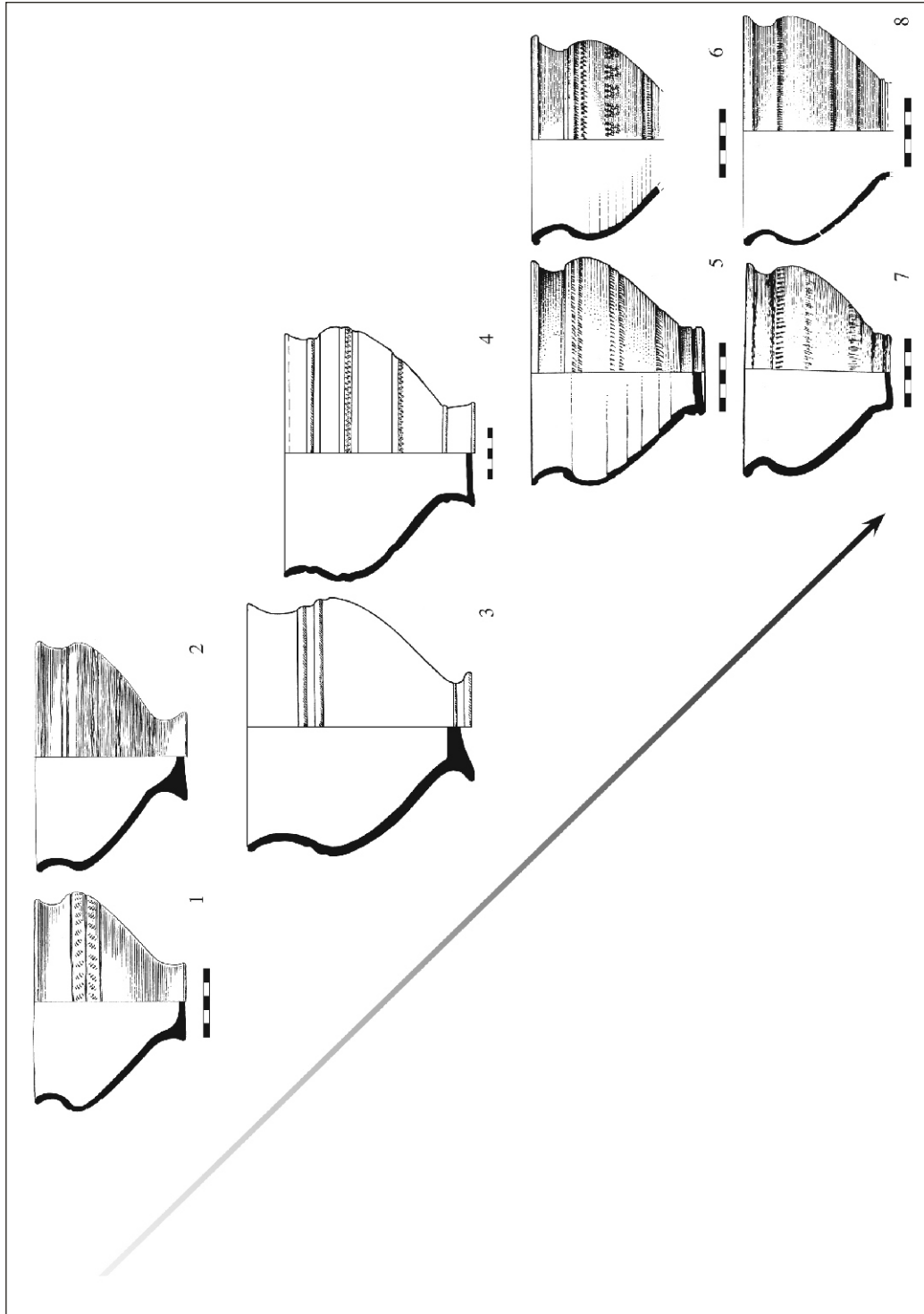

Fig. 20. Boluri de tip Uslar II, Holzhausen-Oldendorf și Chenet 342/Pirling 273 (lista 13).

Abb. 20. Fußschalen der Typen Uslar II, Holzhausen-Oldendorf und Chenet 342/Pirling 273 (Liste 13).

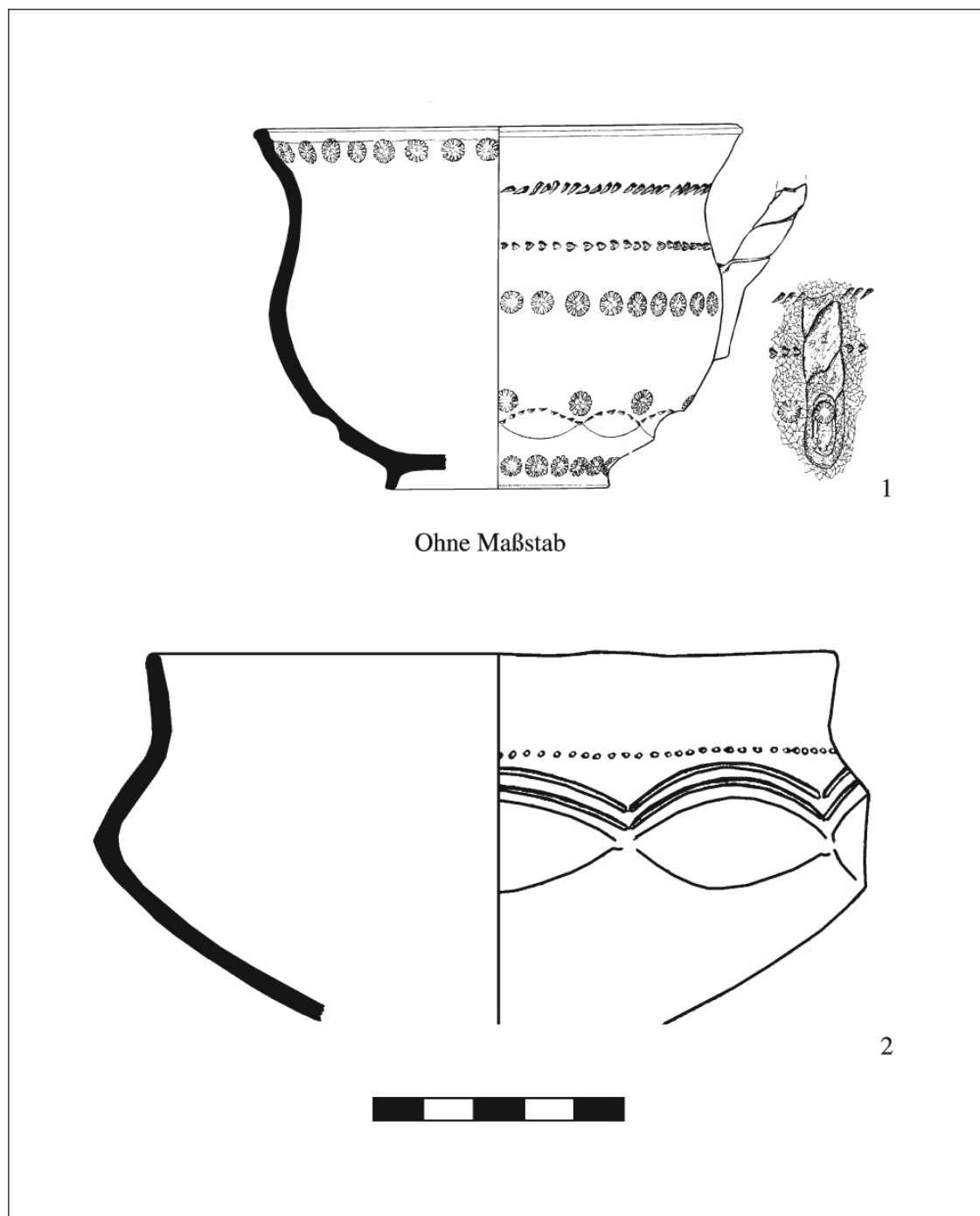

Fig. 21. Vase cu particularități ale grupului Friedenrain-Přešovice (lista 14).
 Abb. 21. Gefäße mit Merkmalen der Keramikgruppe von Friedenrain-Přešovice (Liste 14).

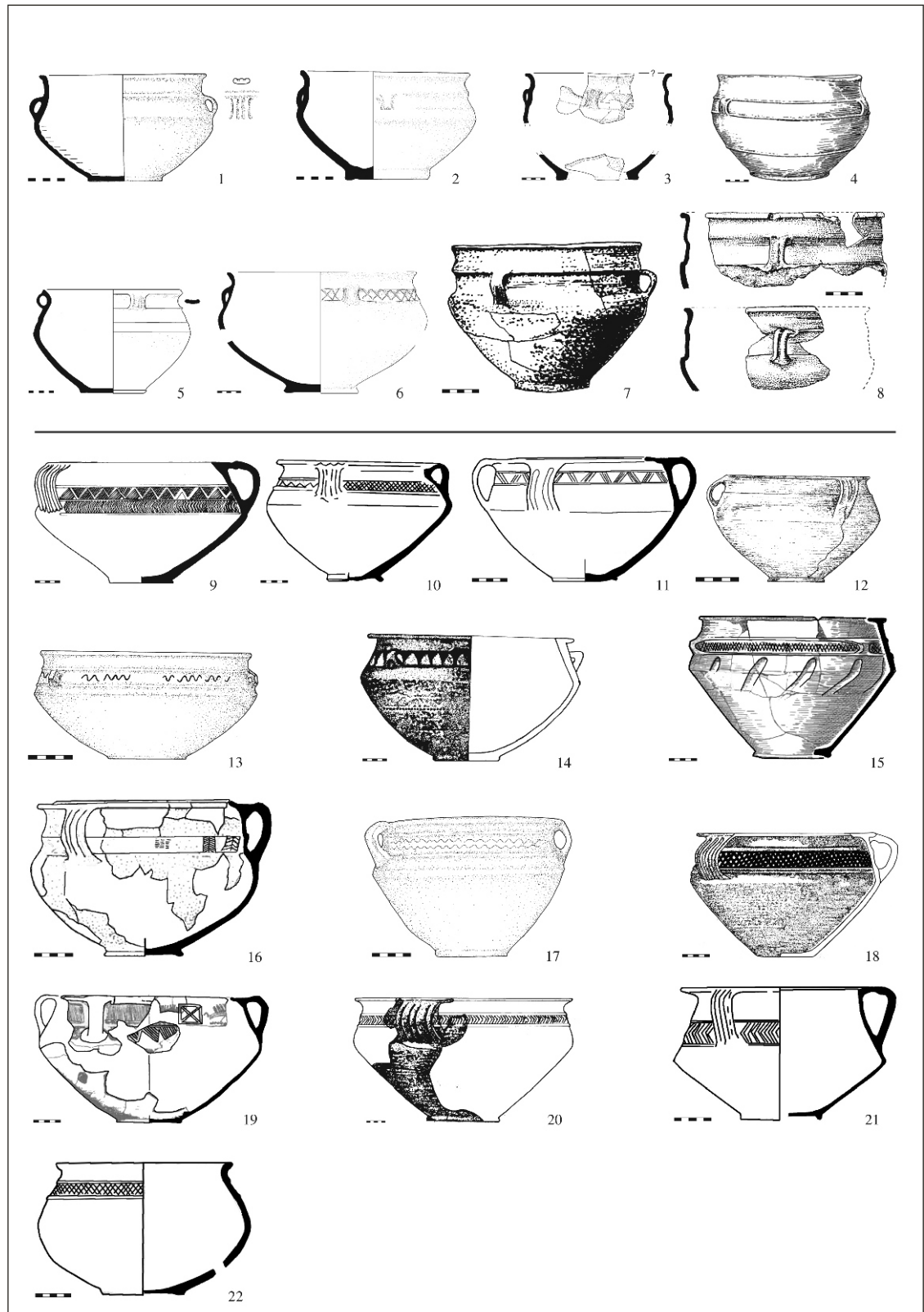

Fig. 22. Vase cu trei torți lucrate la roată de tipul Riedebeck și din Ucraina (lista 15).
 Abb. 22. Dreihenklige Drehscheibengefäße des Riedebeck-Kreises aus Deutschland
 und der Ukraine (Liste 15).

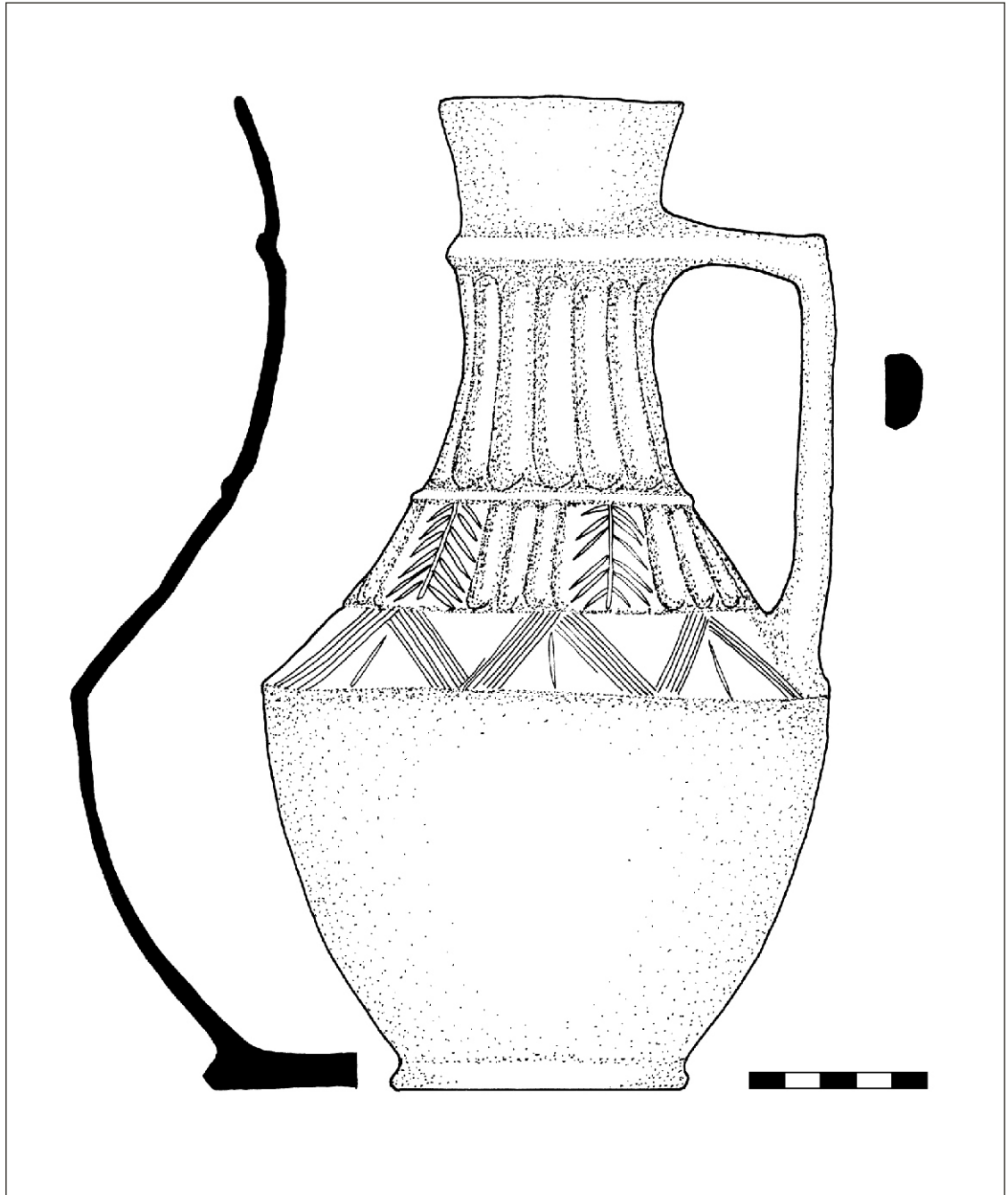

Fig. 23. Ulcior zvelt de la Zeiřholz (azi incorporat localitãzii Bernsdorf), Lkr. Kamenz.
Abb. 23. Hohe Kanne aus Zeiřholz (Ortsteil von Bernsdorf), Lkr. Kamenz.

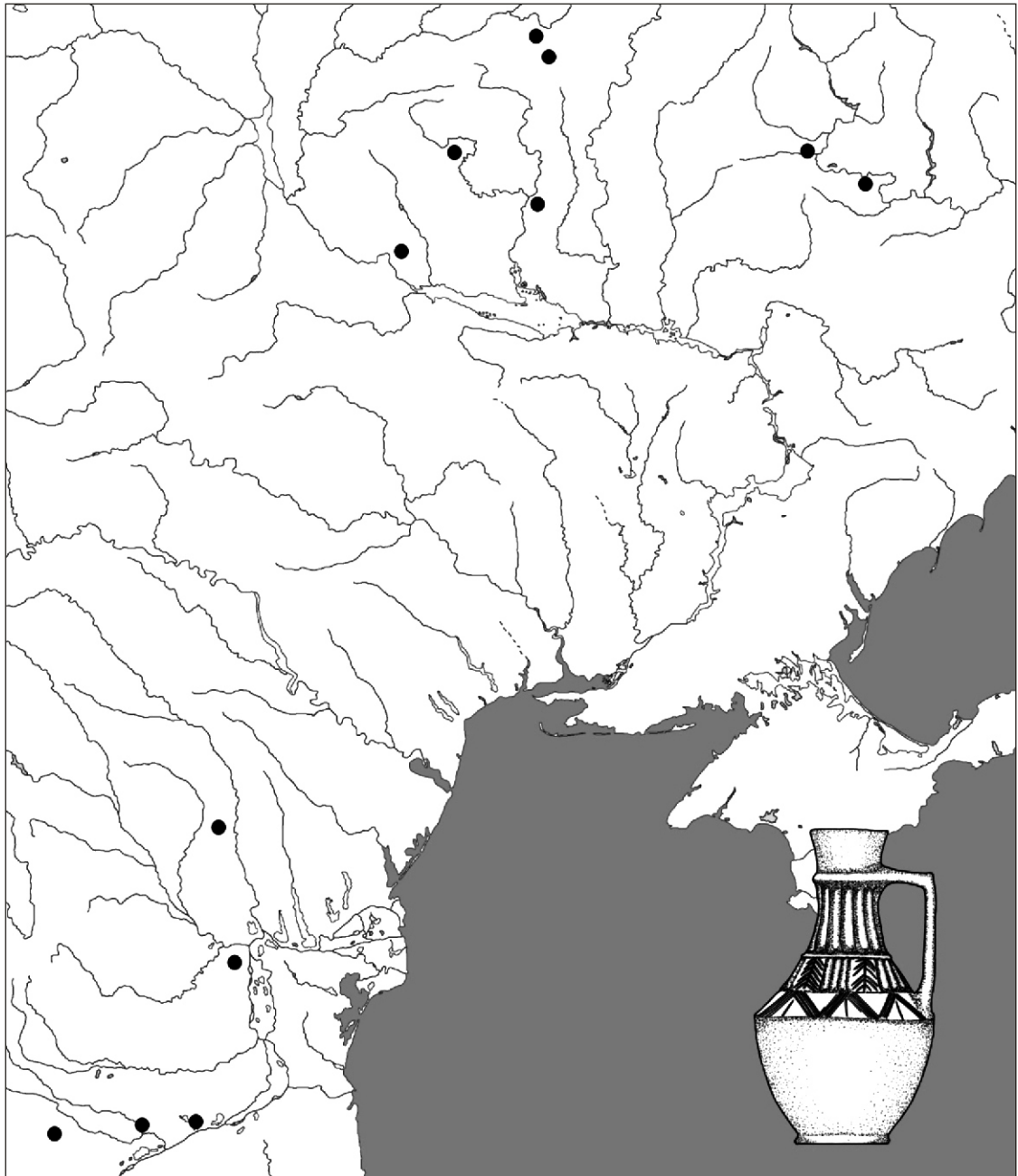

Fig. 24. Distribuția ulcioarelor zvelte cu caneluri de tipul I în zona culturii Sântana de Mureș-Cerneahov (după MAGOMEDOV 2003b, fig. 6).

Abb. 24. Kartierung von hohen Kannen mit Kanneluren des Typ I im Gebiet der Černjachov-Kultur (nach MAGOMEDOV 2003b, Abb. 6).